

PivotFit™ Shoulder Harness

INSTALLATION AND USER'S INSTRUCTIONS

ART NOS. SH290 & SH295

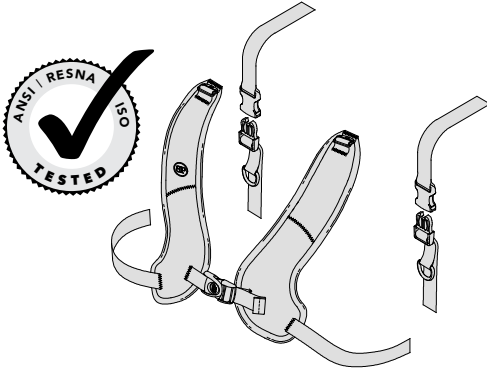

PACKAGE CONTENTS

Package may contain one or more of the following:

- PivotFit Shoulder Harness
 - Multi-directional Top Straps
 - Cinch-Mount or Flat-Mount End-Fittings
 - Cam Buckles
- (Optional – Art No. FS032-2)

These instructions provide important information for the safe use and maintenance of all Bodypoint PivotFit™ Shoulder Harnesses. Give these instructions to the user or their caregiver and review them to ensure that they are understood.

⚠ WARNING! Product should be installed and fitted by a qualified rehab technician.

For installation, this product should be mounted with:

- Flat-Mount end-fittings
- Cinch-Mount end-fittings
- Cam buckle (suitable for users up to 75kg)

Optional Bodypoint belt mounting hardware may be used for mounting to wheelchairs and seating systems.

⚠ WARNING! Because of the risk of choking, it is dangerous to use this product without stabilizing the pelvis – always use with a properly fitted pelvic support belt.

USE:

⚠ WARNING! This product should only be used for positioning a person in a wheelchair or work chair. It is NOT intended for use as a transportation safety device, as a personal restraint device, or in any other application where its failure could result in injury. Misuse of this product is unauthorized and unsafe.

⚠ WARNING! Accidental release of this shoulder harness can allow the user to fall forward. If the user's movements or cognitive abilities could lead to accidental release, a caregiver must be present at all times during its use. Ensure that all caregivers know how to unfasten the product. Failure to do so may delay release in an emergency.

⚠ WARNING! As with any new seating support, this product may change the way a person sits. Users must continue to practice regular pressure relief activities and skin integrity checks, not only where this product contacts the user, but also in primary pressure-bearing areas such as the sacrum, legs, and buttocks. If increased skin redness or irritation occurs, discontinue use and consult your physician or seating specialist. Failure to do so may result in serious injury, such as pressure ulcers.

MAINTENANCE: Check periodically for signs of wear in the stitching, webbing, and pads. If significant wear is found, contact your supplier for qualified repair or replacement by Bodypoint. Under no circumstance should this product be altered or repaired by unqualified persons – health and safety depend on it!

CLEANING: Machine wash, hot, 60°C (140°F). Do not bleach. Tumble dry, low temperature, or drip dry. Do not iron. (Placing the product inside a cloth bag during washing helps prevent scratches to the product and the machine.)

WARRANTY: This product carries a limited-life-time warranty against defects in workmanship and materials arising under normal use by the original consumer. Contact your supplier or Bodypoint for warranty claims.

For more information on Bodypoint products, and a list of distributors outside the USA, go to www.bodypoint.com

Bodypoint®

EC REP

MDSS GmbH
Schiffgraben 41
D-30175 Hannover
Germany

CE

558 First Ave. S., Suite 300 | Seattle, WA 98104 | 206.405.4555 | 800.547.5716 | www.bodypoint.com

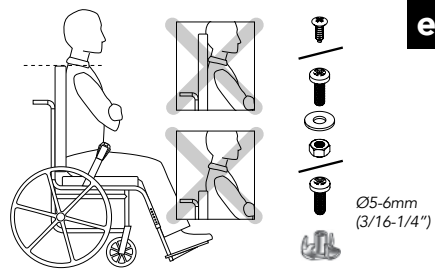
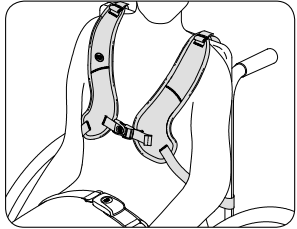

INSTALLATION

Seat user in wheelchair and establish correct posture with Pelvic Support Belt. Place PivotFit shoulder harness pad on chest with upper straps over backrest. Position straps between neck and shoulder joint. Sternum strap should never rise above user's sternum.

INSTALLATION REQUIREMENTS

1. Wheelchair with a solid backrest or strap guides set approximately at shoulder height (adjust up/down for pressure distribution).
2. Mounting screws with a minimum pullout strength of 90kg (200lbs) (Not included in package).

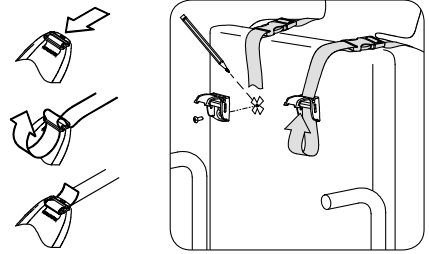
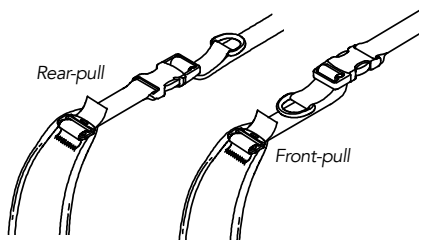

TOP STRAPS

1. Determine desired adjustment pull direction and attach top strap to harness.
2. Adjust each shoulder strap for a comfortable fit, according to the user's shoulder width and sitting position. Mark backrest for mounting screws.
3. Attach to backrest using Bodypoint end-fittings and suitable fasteners.

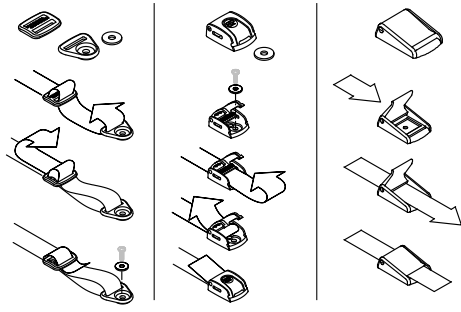
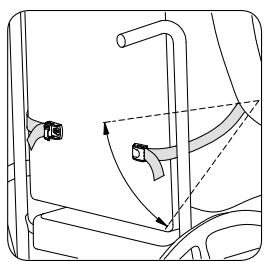

Cam Buckle (optional) Suitable for users up to 75kg

LOWER STRAPS

Wrap lower straps around backrest without obstructing other devices on wheelchair. Mount end-fittings between the lowest rib and the seat. Attach using suitable fasteners.

SAFETY CHECK

Have user lean forward and from side to side to check fit. Check for:

1. Normal operation of buckles and adjustment straps
2. Comfort – If rubbing neck, relocate upper straps.
3. Position – If too high or too low adjust lower straps.
4. Interference with other devices – Relocate straps as necessary to clear seat tilting mechanism, armrests, accessory pads, or feeding tubes.

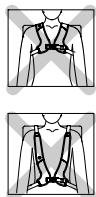
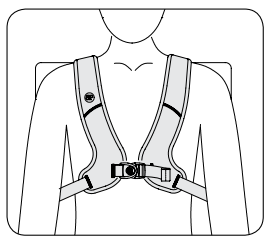

Arnés Para Hombro PivotFit™

INSTRUCCIONES DE INSTALACIÓN Y PARA EL USUARIO

ART NOS. SH290 & SH295

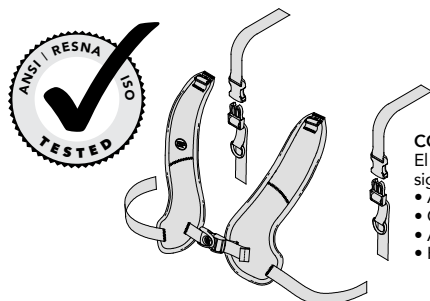

CONTENIDO DEL PAQUETE

El paquete puede contener uno o más de los siguientes elementos:

- Arnés para hombro PivotFit
- Correas superiores multidireccionales
- Accesorios Cinch-Mount™ o Flat-Mount™
- Hebillas (Opcional. Art. N° FS032-2)

Estas instrucciones proporcionan información importante para el uso seguro y el mantenimiento de todos los arneses para hombro PivotFit™ de Bodypoint. Facilite estas instrucciones al usuario o a su cuidador y revíselas con ellos para garantizar su comprensión.

⚠ ¡ADVERTENCIA! El producto debe ser instalado y colocado por un técnico de rehabilitación cualificado.

Para su instalación, este producto debe montarse con:

- Acoples terminales Flat-Mount
- Acoples terminales Cinch-Mount
- Hebilla de leva (adecuada para usuarios de hasta 75kg)

El herraje de montaje opcional del cinturón Bodypoint puede utilizarse para sillas de ruedas y sistemas de asiento.

⚠ ¡ADVERTENCIA! Debido al riesgo de estrangulación, es peligroso usar este producto sin estabilizar la pelvis - utilícelo siempre con un soporte adecuado para la pelvis.

USO:

⚠ ¡ADVERTENCIA! Este producto solo debe usarse para colocar a una persona en la silla de ruedas o de trabajo. NO debe usarse como dispositivo de seguridad para transporte, ni como dispositivo de restricción personal o en cualquier otra aplicación en la que su mal funcionamiento podría causar lesiones a la persona. El uso inapropiado de este producto no está autorizado y además es inseguro.

⚠ ¡ADVERTENCIA! El desenganche accidental de este producto puede causar que el usuario se caiga hacia delante. Si los movimientos o capacidades cognitivas del usuario pueden provocar una liberación accidental, deberá haber en todo momento un cuidador durante su uso. Asegúrese de que los cuidadores saben quitar el producto. Si no saben hacerlo, podría retrasarse la liberación de la persona en caso de emergencia.

⚠ ¡ADVERTENCIA! De igual forma que con

cualquier nuevo soporte para asientos, este producto puede cambiar la forma de sentarse del paciente. Los pacientes deben continuar con sus actividades normales de alivio de presión y comprobación de integridad cutánea, no sólo en los lugares de contacto del producto, sino también en las zonas de presión principales como el sacro, las piernas y las nalgas. Si se produce un mayor enrojecimiento o irritación de la piel, no continúe usando el producto y consulte con su médico o especialista postural. De no hacerlo pueden producirse lesiones graves, como por ejemplo las úlceras de presión.

MANTENIMIENTO: Compruebe periódicamente posibles signos de desgaste en las costuras, tramado y almohadillas. Si hay excesivo desgaste, póngase en contacto con su suministrador para que Bodypoint realice una reparación o un cambio. Bajo ninguna circunstancia debe modificarse o repararse este producto por personal no cualificado, la salud y seguridad de los pacientes depende de ello.

☞ ☞ ☞ ☞ LIMPIEZA: En lavadora, agua caliente 60° C (140° F). No usar lejía. Secado en secadora a baja temperatura, o tendida. No planchar. (Si coloca el producto dentro de una bolsa de tela durante el lavado ayudará a evitar arañazos al producto y a la propia lavadora).

GARANTÍA: Este producto tiene una garantía limitada para toda la vida contra defectos de mano de obra y materiales derivados de un uso normal por el paciente original. Póngase en contacto con su suministrador o con Bodypoint si desea realizar reclamaciones bajo garantía.

Si desea obtener más información sobre productos de Bodypoint y una lista de distribuidores fuera de EE.UU., visite la página www.bodypoint.com

BP Bodypoint®

EC REP

MDSS GmbH
Schiffgraben 41
D-30175 Hannover
Germany

CE

558 First Ave. S., Suite 300 | Seattle, WA 98104 | 206.405.4555 | 800.547.5716 | www.bodypoint.com

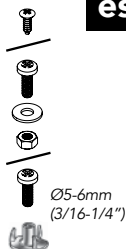
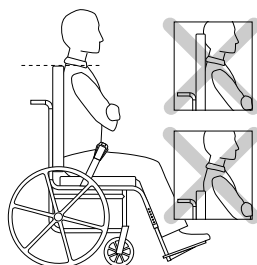
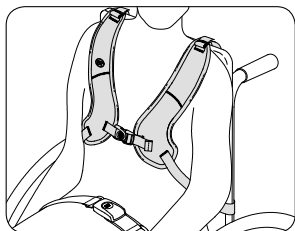

INSTALACIÓN

Siente al usuario en la silla de ruedas y establezca la postura correcta con la correa de soporte de la pelvis. Coloque la almohadilla del arnés para hombro PivotFit™ en el pecho y coloque las correas superiores por encima del respaldo. ⚠ La correa del esternón nunca debe elevarse por encima del esternón del usuario.

REQUISITO PARA LA INSTALACIÓN

1. Silla de ruedas con un respaldo sólido o guías de correa colocadas aproximadamente a la altura del hombro (ajuste hacia arriba/abajo para distribuir la presión)
2. Los tornillos de montaje deben tener una resistencia mínima de 90 kg. No incluidos en el paquete.

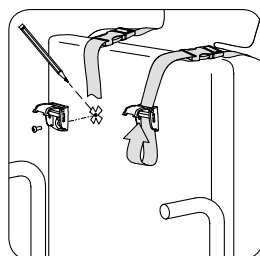
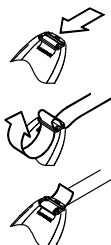
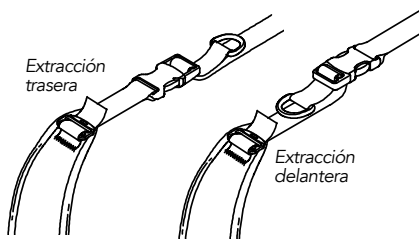

CORREAS SUPERIORES

1. Determine la dirección de tracción deseada y ajuste la correa superior al arnés.
2. Ajuste cada correa del hombro para que quede cómoda, según el ancho de hombro del usuario y su posición de sentado. Marque el respaldo para los tornillos de montaje.
3. Fíjelos al respaldo usando sujetadores y acoples terminales de Bodypoint apropiados.

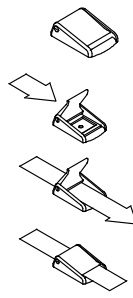
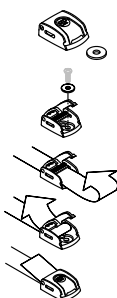
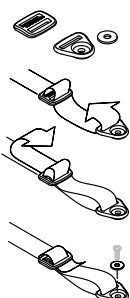
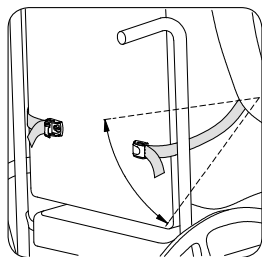

Hebillas (Opcional) adecuada para usuarios de hasta 75kg.

CORREAS INFERIORES

Enrolle las correas inferiores alrededor del respaldo sin obstruir a los otros dispositivos de la silla de ruedas. Monte los ajustes de los extremos entre la parte superior de la pelvis y el asiento. Fíjelos usando los cierres apropiados.

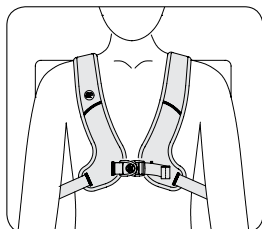

COMPROBACIÓN DE SEGURIDAD

Cuando el usuario esté sentado en la silla de ruedas, haga que se incline hacia delante y a los lados para comprobar cómo encaja el arnés. Compruebe:

1. El funcionamiento normal de las hebillas y las correas de ajuste.
2. La comodidad: en el caso de que roce el cuello, vuelva a colocar las correas superiores.
3. La posición: si está demasiado alta o demasiado baja, ajuste las correas inferiores.
4. La interferencia con otros dispositivos: cambie la posición de las correas según sea necesario para que no interfieran con el mecanismo de inclinación del asiento, de los reposa brazos, de los accesorios acolchonados o los tubos para la alimentación.

Baudrier de sécurité PivotFit™

INSTALLATION ET CONSIGNES UTILISATEUR

ART NOS. SH290 & SH295

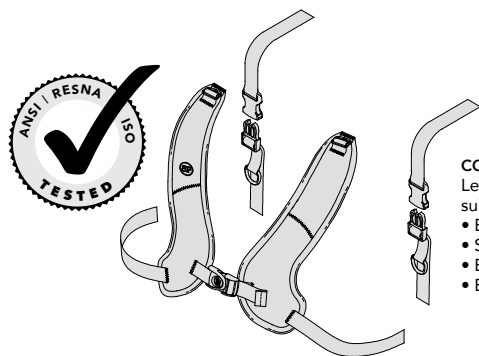

CONTENU

Le colis peut contenir un ou plusieurs articles suivants:

- Baudrier de sécurité PivotFit
- Sangles supérieures multidirectionnelles
- Boucles Cinch-Mount™ ou Flat-Mount™
- Boucles à came (en option – réf. FS032-2)

Ces consignes fournissent des informations importantes quant à la sécurité et l'entretien de tous les baudriers PivotFit™ de Bodypoint. Remettre ces instructions à l'utilisateur ou au soignant et lui demander de s'assurer qu'il les a comprises.

⚠ ATTENTION ! Ce produit doit être installé et ajusté par un technicien qualifié en réadaptation

Pour son installation, ce produit doit être monté avec :

- Des embouts de montage plats
- Des embouts de montage en sangle
- Boucle à came (pour les utilisateurs pesant jusqu'à 75 kg)

Des matériels de montage à sangles Bodypoint facultatifs peuvent être employés pour le montage sur les fauteuils roulants et des systèmes de sièges.

⚠ ATTENTION ! En raison du risque d'étranglement, il est dangereux d'employer ce produit sans stabiliser le bassin. Utiliser systématiquement une ceinture pelvienne correctement ajustée.

UTILISATION :

⚠ ATTENTION ! Ce produit doit servir uniquement à placer une personne dans un fauteuil roulant ou un fauteuil de travail. Il n'est pas conçu pour servir de ceinture de sécurité pour le transport ou de dispositif personnel de retenue, ou pour toute autre application où ses limites pourraient causer un préjudice corporel. Une mauvaise utilisation de ce produit est interdite et dangereuse.

⚠ ATTENTION ! L'ouverture accidentelle de ce produit peut provoquer la chute de l'utilisateur. Si les mouvements ou l'aptitude mentale de l'utilisateur posent un risque d'ouverture accidentelle du baudrier de sécurité, le soignant doit toujours être présent lors de l'utilisation. S'assurer que tout le personnel soignant sait comment détacher le produit. Dans le cas contraire, cela pourrait occasionner une perte de temps en cas d'urgence.

⚠ ATTENTION ! Comme tout nouveau support de

positionnement, ce dispositif peut modifier la posture assise de l'utilisateur. Les utilisateurs doivent continuer à pratiquer des exercices réguliers de soulagement de pression et veiller à la santé de la peau, non seulement en ce qui concerne les zones de contact, mais aussi les zones essentielles de pression comme le sacrum, les jambes et les fesses. En cas d'irritation ou de rougeur du derme, interrompre l'utilisation et consulter un médecin ou un spécialiste de la posture. Le non respect de cette mise en garde peut occasionner des blessures graves comme des escarres.

ENTRETIEN : Suveiller régulièrement les traces d'usure au niveau des coutures, des sangles et des coussinets. En cas d'usure importante, contacter le fournisseur pour obtenir une réparation par du personnel qualifié ou un remplacement par Bodypoint. En aucune circonstance ce produit ne doit être modifié ou réparé par des personnes non qualifiées. La santé et la sécurité de l'utilisateur en dépendent !



NETTOYAGE : Lavage en machine à 60 °C (140 °F). Ne pas utiliser d'eau de Javel. Séchage à la machine à basse température, ou bien étendre et égoutter. Ne pas repasser. (Pour éviter de rayer le produit et la machine, placer le produit dans un sac en toile lors du lavage.)

GARANTIE : Ce dispositif est assorti d'une garantie limitée à vie contre les défauts d'exécution ou de fabrication dans le cadre d'utilisation normale par le consommateur initial. Contacter le fournisseur ou Bodypoint pour faire valoir la garantie.

Pour plus d'information sur ce produit ou d'autres produits Bodypoint, ou pour consulter la liste des distributeurs en dehors des États-Unis, rendez-vous sur www.bodypoint.com.

 Bodypoint™



MDSS GmbH
Schiffgraben 41
D-30175 Hannover
Germany



558 First Ave. S., Suite 300 | Seattle, WA 98104 | 206.405.4555 | 800.547.5716 | www.bodypoint.com

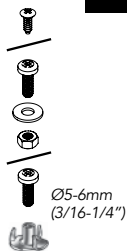
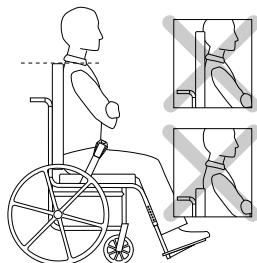
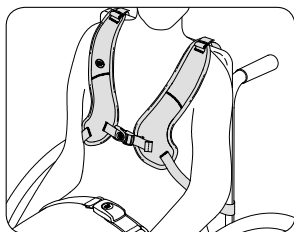

INSTALLATION

Asseoir l'utilisateur dans le fauteuil roulant et définir le bon maintien avec la ceinture pelvienne. Positionner le coussinet thoracique du baudrier PivotFit™ sur la poitrine et déployer les sangles supérieures au-dessus du dossier.

▲ La sangle de sternum ne doit jamais être positionnée au-dessus du sternum de l'utilisateur.

CONDITIONS D'INSTALLATION

1. Fauteuil roulant avec un dossier plein ou des guides de sangle, réglés approximativement à hauteur d'épaule (ajuster la hauteur pour répartir la pression).
2. Vis de montage ayant une résistance à l'arrachement minimum de 90 kg. (Non incluses.)

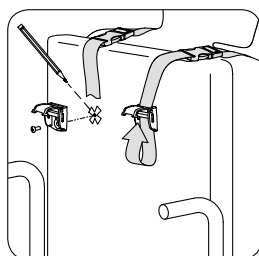
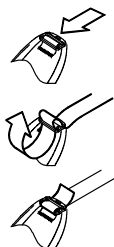
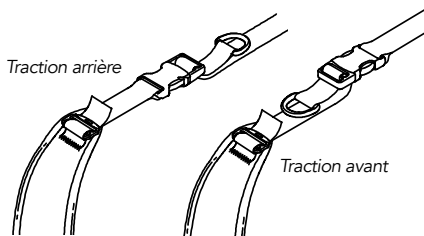

SANGLES SUPÉRIEURES

1. Ajuster selon la direction de traction souhaitée et attacher la sangle supérieure au baudrier.
2. Ajuster chaque sangle d'épaule pour un maintien confortable, selon la largeur d'épaule de l'utilisateur et sa position assise. Marquer l'emplacement des vis de fixation sur le dossier.
3. Fixer les sangles supérieures au dossier à l'aide des boucles Bodypoint et des attaches appropriées.

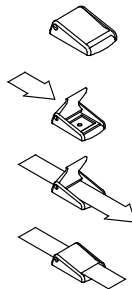
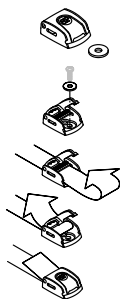
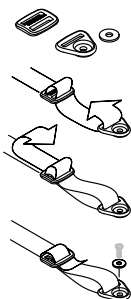
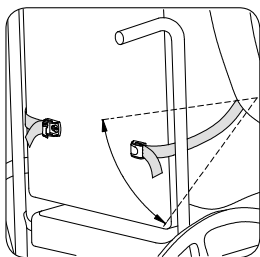

Boucles à came
(en option) Pour
les utilisateurs
pesant jusqu'à
75 kg

SANGLES INFÉRIEURES

Enrouler les sangles inférieures autour du dossier sans entraver d'autres dispositifs du fauteuil roulant. Monter les boucles entre les côtes les plus basses et le siège. Fixer les sangles à l'aide des attaches appropriées.

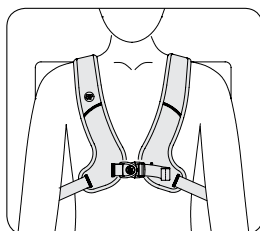

CONTROLE DE SECURITE

Demander à l'utilisateur, correctement installé dans son fauteuil roulant, de se pencher en avant et latéralement d'un côté et de l'autre pour vérifier l'ajustement. Contrôler :

1. Bon fonctionnement des boucles et des sangles de réglage.
2. Confort – En cas de frottements au niveau du cou, changer de place les sangles supérieures
3. Position – Si trop haut ou trop bas, ajuster les sangles inférieures
4. Interférences avec d'autres dispositifs – Changer de place les sangles comme il convient pour dégager le mécanisme d'inclinaison du fauteuil, les accoudoirs, les coussinets accessoires ou les tubes d'alimentation

Bröstsele Pivotfit™

MONTERINGS_ OCH BRUKSANVISNING

ART NOS. SH290 & SH295

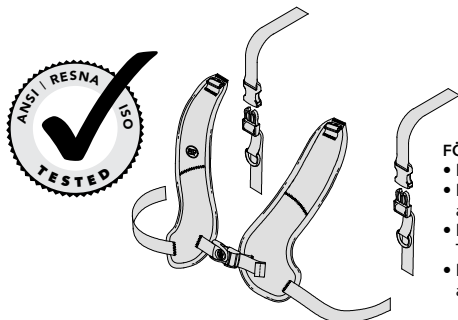

FÖRPACKNINGEN INNEHÅLLER:

- Bröstsele Pivotfit
- Multi-Drag Övre band (åtdrag framifrån och åtdrag bakifrån)
- Monteringsdelar: Bandlås med lock eller Trekant och sölja
- Bandlås av plast – endast för selar med åtdrag bakifrån (art nr FS032)

Dessa anvisningar innehåller viktig information för säker användning och underhåll av alla Bodypoint PivotFit™ Bröstselar. Ge dem till användaren eller vårdarna och kontrollera att de är förstådda.

⚠ VARNING! Produkten ska installeras och provas ut av därtill kvalificerad personal.

Vid installation, skall denna produkt monteras med:

- Trekant och sölja
- Bandlås med lock
- Bandlås plast (lämpligt för användare upp till 75 kg)

Ytterligare fästmetoder kan användas. Produkten ska installeras av kvalificerad personal.

Ytterligare fästmetoder kan användas. Produkten ska installeras av kvalificerad personal.

⚠ VARNING! På grund av risk för kvävning är det farligt att använda produkten utan att stabilisera bäckenet. Använd den alltid med ett riktigt utprovat höftbälte.

ANVÄNDNING:

⚠ VARNING! Denna produkt får endast användas för att säkert placera en person i en rullstol eller arbetsstol. Produkten är INTE avsedd att användas som säkerhetsbälte under transport, som en fasthållningsanordning för en person eller på något annat sätt som kan orsaka skada om produkten går sönder. Otillbörlig användning av produkten är ej tillåten och innebär fara.

⚠ VARNING! Om bröstselen öppnas av misstag kan brukaren falla framåt. Om användarens rörelser eller kognitiva förmåga kan leda till att selen öppnas oavsiktligt måste en vårdare alltid vara närvarande när selen används. Kontrollera att all vårdpersonal vet hur selen öppnas. Det kan ha betydelse i en nödsituation.

⚠ VARNING! Som alla nya positioneringshjälpmedel, kan produkten förändra sättet som en person sitter på. Användare måste träna vanliga aktiviteter för tryckavlastning och kontrollera eventuella hudskador. Inte bara på ställen där produkten är i kontakt med användaren, utan också på primära trycktytor som korsben, ben och bak. Om ökad rodnad eller irritation uppstår, avbryt användningen och kontakta läkare eller behörig personal. Om det inte görs, kan allvarliga skador uppstå, som t. ex. trycksår.

UNDERHÅLL: Kontrollera regelbundet eventuellt slitage på sömmar, remmar och dynor. Om betydande slitage upptäcks, kontakta din leverantör för reparation eller ersättning från Bodypoint. Under inga omständigheter skall produkten förändras eller repareras av icke behörig person – hälsa och säkerhet står på spel!

RENGÖRNING: Maskintvätt, 60°C. Får ej blekas. Torktumla vid låg temperatur eller dropptorka. Får ej strykas. Om produkten placeras i en tvättpåse undviker man skador på produkten och maskinen.

GARANTI: Produkten har en livstidsgaranti mot brister i tillverkning och material som kan uppstå vid normal användning av den ursprungliga användaren. Kontakta din leverantör eller Bodypoint i garantitrenden.

SKROTNING/KASSATION: Produkten lämnas till kommunal avfallshandling.

För mer information om Bodypoints produkter kontakta leverantören. Information finns även på www.bodypoint.com som också innehåller en lista med distributörer utanför USA.

 Bodypoint™



MDSS GmbH
Schiffgraben 41
D-30175 Hannover
Germany



558 First Ave. S., Suite 300 | Seattle, WA 98104 | 206.405.4555 | 800.547.5716 | www.bodypoint.com

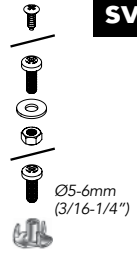
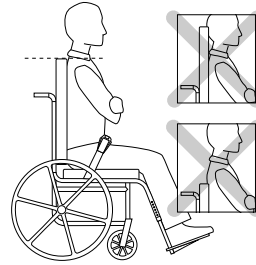
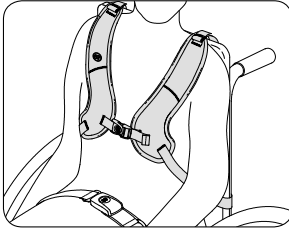

MONTERING

Placera brukaren i stolen och finn en bra sittställning med användning av ett höftbälte. Läggt PivotFit™ Bröstselen över kroppen och drag de övre banden mot ryggsätet.

⚠ Det tvärgående bröstbandet skall aldrig vara högre upp än användarens bröstben.

INSTALLATIONSKRAV

1. Rullstol med fast ryggsäte eller Bodypoint Monteringsfäste bröstselar, inställd ungefär vid axelhöjd (justera upp/ ned för tryckfördelning).
2. Monteringsskruvar med en dragstyrka på minst 90 kg. Medföljer inte i förpackningen.

Åtdrag bakifrån

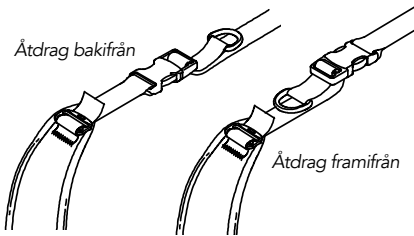

Åtdrag framifrån

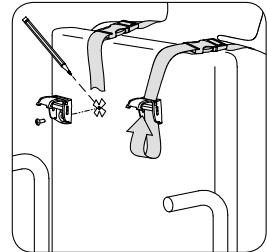
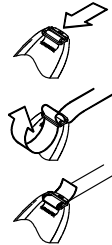

ÖVRE BAND

1. Bestäm önskad dragriktning (åtdrag framifrån/ åtdrag bakifrån) och montera Multi-Drag Övre band på bröstselen.
2. Justera varje axelband för en bekväm passform med hänsyn till användarens axelbredd och sittställning. Märk ut placering för att bibehålla vald sittställning.
3. Fäst banden på ryggsätet eller motsvarande med lämplig fästordning.

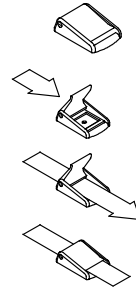
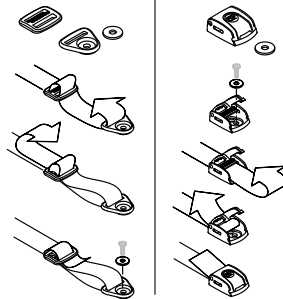
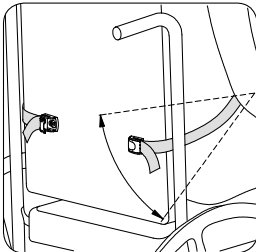

Bandlås av plast (Valfritt) Lämpligt för användare upp till 75 kg.

NEDRE BAND

Lägg de nedre banden runt ryggsätet utan att hindra andra anordningar på rullstolen. Montera fästbeslagen mellan bäckenets övre del och sitsen. Använd lämpliga fästordningar.

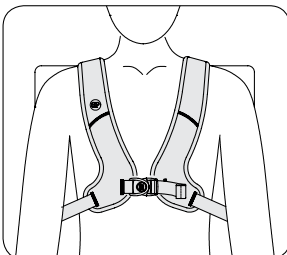

SÄKERHETSKONTROLL

När användaren är korrekt placerad i rullstolen, kontrollera passningen genom att låta användaren luta sig framåt och åt sidorna. Kontrollera:

1. Att spännet och justeringsbanden fungerar korrekt.
2. Komforten. Axelbanden får inte skava mot halsen.
3. Placeringen. Om selen sitter för högt eller lågt skall de nedre banden justeras.
4. Om det finns störningar i anslutning till andra anordningar. Placera om banden efter behov för att frigöra sitsinställningar, armstöd, extra dynor, ventrikelsonder m.m.

PivotFit™ – Olkavyöt

ASENNUS JA KÄYTTÖOHJEET

ART NOS. SH290 & SH295

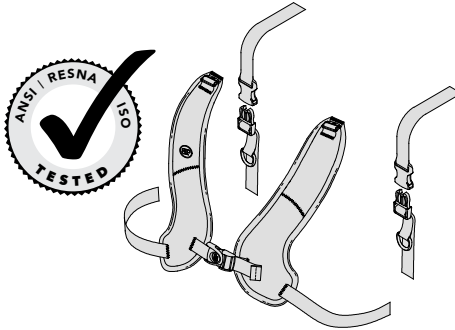

PAKKAUKSEN SISÄLTÖ

Pakkaus saattaa sisältää yhden tai useamman seuraavista:

- PivotFit-olkavyöt
- Monisuuntaiset ylähihnat
- Cinch-Mount™ tai Flat-Mount™ -kiinnittimet
- Cam soljet (Lisäosa – Osanro. FS032-2)

Näissä ohjeissa annetaan tärkeitä tietoja kaikkien Bodypoint PivotFit -olkavöiden turvallisesta käytöstä ja huollosta. Anna nämä ohjeet käyttäjälle tai hoitajalle ja varmista, että ne on luettu ja ymmärretty.

⚠ VAROITUS! Tuote tulee asennuttaa ja sovituttaa pätevällä kuntoutuksen asiantuntijalla.

Asennettaessa tuote tulee kiinnittää seuraavilla varusteilla:

- Flat-Mount-hihnasoljet
- Cinch-Mount-lukkosoljet
- Lukkosolki (alle 75 kg:n painoisille käyttäjille)

Valinnaista Bodypoint-vyökiinnitystä voidaan käyttää pyörätuoliin ja istuinjärjestelmiin kiinnitettäessä.

⚠ VAROITUS! Kuristumisvaaran takia tämän tuotteen käyttö ilman lantion kiinnitystä on vaarallista – käytä tuotetta aina oikein asennetun lantiovuon kanssa.

KÄYTTÖ:

⚠ VAROITUS! Tätä tuotetta tulee käyttää ainoastaan henkilön asettamiseen pyörätuoliin tai työtuoliin. Sitä EI ole tarkoitettu kuljetuksen turvalaitteeksi, henkilön rajoittamiseksi tai mihinkään muuhun tarkoitukseen, jossa sen rikkoutuminen voi aiheuttaa vahinkoja. Tämän tuotteen väärinkäyttö on vaarallista eikä se ole sallittua valmistajan toimesta.

⚠ VAROITUS! Tämän tuotteen aukeaminen vahingossa voi päästää käyttäjän kaatumaan eteenpäin. Jos käyttäjän liikkeet tai puutteet havaintokyvyssä saattavat johtaa tuotteen aukeamiseen vahingossa, avustajan on oltava aina läsnä sitä käytettäessä. Varmista, että kaikki käyttäjän avustajat tietävät, miten tuote aukaistaan. Mikäli näin ei tehdä, avaaminen voi hätätilanteessa viivästyä.

⚠ VAROITUS! Kuten kaikki uudet istumatuet, tämäkin tuote saattaa vaikuttaa henkilön istuma-asentoon. Käyttäjien tulee jatkaa normaaleja istuinpainetta helpottavia toimintojaan ja ihon kuntotarkastuksia. Ihotarkastuksia ei tule suorittaa ainoastaan niistä kohdista, joissa laite koskettaa käyttäjää, vaan myös kovimman paineen alaisista alueista kuten ristiluu, takareidet ja pakarat. Jos lisääntynyttä ihon punoitusta tai ärsytystä havaitaan, keskeytä tuotteen käyttö ja ota yhteys lääkäriin tai istumisasiantuntijaasi. Mikäli näin ei tehdä, voi käyttö aiheuttaa vakavia vammoja, kuten paineahaavauksia.

HUOLTO: Tarkasta ajoittain kulumisen merkit neuloksissa, vyössä ja pehmuusteissa. Mikäli joissakin osissa havaitaan merkittävää kulumista, käänny jälleenmyyjäsi puoleen Bodypoint:in korjausta tai vaihtoa varten. Epäpäteivät henkilöt eivät missään tapauksessa saa muokata tai korjata tuotetta – se voi aiheuttaa terveys- ja turvallisuusriskejä!

🔥 ☀️ ☒ PUHDISTUS: Kuuma konepesu, 60°C (140°F). Älä valkaise. Rumpukuivaus alhaisessa lämpötilassa tai kuivaus narulla. Älä silitä siltyrsäudalla. (Tuotteen laittaminen kangaspussissa pesuun auttaa ehkäisemään tuotteen ja pesukoneen naarmuuntumista.)

TAKUU: Tällä tuotteella on rajoitettu elinikäinen takuu, joka koskee valmistusta ja materiaaliivirheitä normaalissa, alkuperäisen ostajan käytössä. Käännny jälleenmyyjäsi tai Bodypoint:in puoleen takuuasioissa. Halutessasi lisätietoja tästä ja muista Bodypoint-tuotteista sekä Yhdysvaltojen ulkopuolisista jälleenmyyjistä, vieraile sivulla www.bodypoint.com.

BP Bodypoint®

EC REP

MDSS GmbH
Schiffgraben 41
D-30175 Hannover
Germany

CE

558 First Ave. S., Suite 300 | Seattle, WA 98104 | 206.405.4555 | 800.547.5716 | www.bodypoint.com

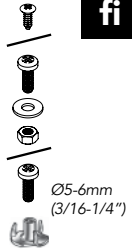
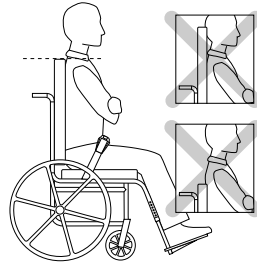
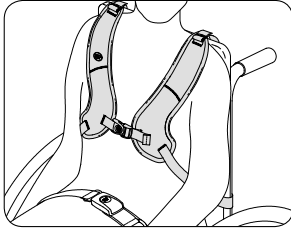

ASENTAMINEN

Aseta käyttäjä istumaan pyörätuoliin ja varmista oikea asento lantion tukivyöllä. Aseta Pivot-Fit™-olkavyön pehmuste rinnalle ja taittele ylemmät hihnat selkänöjan yli.

⚠ Rintalastahihna ei saa koskaan nousta käyttäjän rintalastan yläpuolelle.

ASENNUVAATIMUKSET

1. Pyörätuoli kiinteällä selkänöjalla tai hihnaohjaimet asetettuun noin olkapään korkeudelle (säädä ylös/ alas paineen jakamiseksi).
2. Säätöruuvit, joiden irrotusvoima on vähintään 200lbs/90kg. Ei sisälly pakkaukseen.

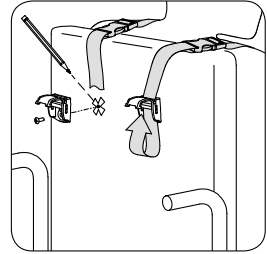
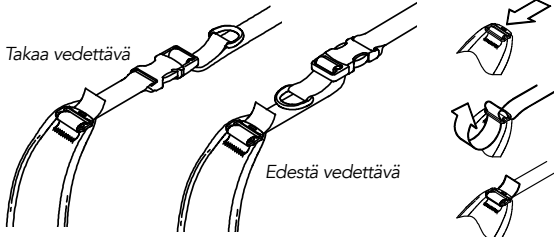

YLÄHIHNNAT

1. Määritä halutun säädön vetosuunta ja kiinnitä ylähihna valjaisiin.
2. Säädä kukin olkahihna mukavan sopivaksi, käyttäjän hartioiden leveyden ja istuma-asennon mukaisesti. Tee selkänöjan merkinnät kiinnitysruuveja varten.
3. Kiinnitä selkänöjaan käyttämällä Bodypoint-lukkosolkia ja sopivia kiinnikkeitä.

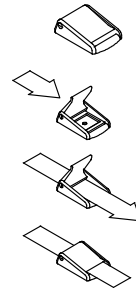
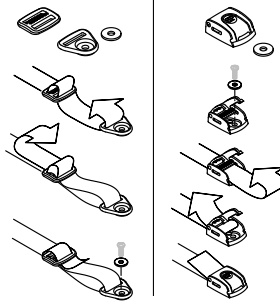
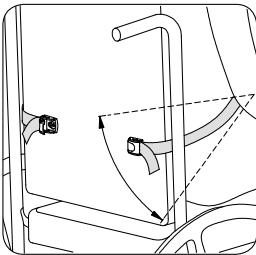

Cam soljet
(Lisäosa) Alle 75
kg:n painoisille
käyttäjille

ALAHIHNNAT

Kiedo alahihnat selkänöjan ympäri niin, etteivät ne estä muita pyörätuolin laitteita. Kiinnitä lukkosoljet alimman kylkiluun ja istuimen väliin. Kiinnitä sopivia kiinnittimiä.

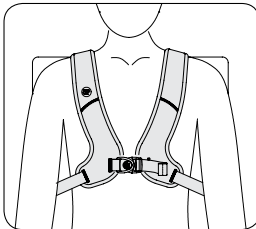

TURVATARKASTUS

Vyön ollessa asetettuna oikein pyörätuoliin, pyydä käyttäjää nojaamaan eteenpäin ja kummallekin puolelle tarkistaaksesi sen kiristytksen. Tarkista:

1. Soljen ja säätöhihnojen normaalityöntä.
2. Mukavuus – Mikäli ylähihnat hankaavat kaulaa, aseta ne uudelleen.
3. Asento – Mikäli tuki on liian korkealla tai alhaalla, säädä alahihnoja.
4. Muiden laitteiden häirintä – Aseta hihnat uudelleen tarpeen mukaan istuimen kaltevuusmekanismin, käsinojien, lisäpehmusteiden tai syöttöputkien toimintojen varmistamiseksi.

PivotFit™ Schultergurt

BEDIENUNGS-UND BENUTZERANLEITUNG

ART NOS. SH290 & SH295

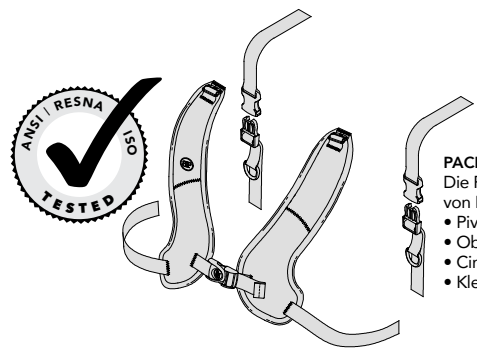

PACKUNGSINHALT

- Die Packung kann eines oder mehrere Exemplare von Folgendem enthalten:
- PivotFit Schultergurt
 - Obere Gurte in mehreren Richtungen
 - Cinch-Mount™ oder Flat-Mount™ Endbeschläge
 - Klemmschnallen (Optional – Art. Nr. FS032-2)

Diese Anleitungen enthalten wichtige Informationen über die sichere Benutzung und Wartung sämtlicher Bodypoint PivotFit Schultergurte. Stellen Sie diese Anleitung dem Benutzer oder dem Pflegepersonal zur Verfügung und besprechen Sie den Inhalt, um sicherzustellen, dass die Anleitung verstanden wurde.

⚠ ACHTUNG! Die Produkte sind von einem Fachmann für orthopädische Technik zu installieren und anzupassen.

- Dieses Produkt sollte montiert werden mit:
- Flat-Mount Endstücken
 - Cinch-Mount Endstücken
 - Verstellklemme (geeignet für Benutzer mit einem Gewicht bis zu 75 kg)

Für das Montieren des Bodypoint-Gurtes an Rollstühlen und Sitzsystemen können optionale Beschlagteile verwendet werden.

⚠ ACHTUNG! Wegen der Strangulationsgefahr ist es gefährlich, dieses Produkt zu benutzen, ohne das Becken vorher zu stabilisieren – benutzen Sie immer einen richtig befestigten Becken-Haltergurt.

GEBRAUCH:

⚠ ACHTUNG! Dieses Produkt ist nur zu verwenden, um eine Person in einem Rollstuhl oder Arbeitsstuhl zu positionieren. Es dient NICHT als Sicherheitsvorrichtung während des Transports, und nicht als Rückhaltevorrichtung oder als sonstige Anwendung, bei der durch falsche Handhabung Verletzungen entstehen könnten. Ein Missbrauch dieses Produkts ist nicht zulässig und nicht sicher.

⚠ ACHTUNG! Ein unbeabsichtigtes Öffnen dieses Produkts kann dazu führen, dass der Benutzer nach vorne herausschleudert. Wenn die Bewegungen oder die kognitiven Fähigkeiten des Benutzer zu einem unbeabsichtigten Öffnen führen könnten, muss während der Verwendung ständig ein Pfleger anwesend sein. Stellen Sie sicher, dass alle Pflegepersonen darüber informiert sind, wie man dieses Produkt löst. Andernfalls kann es bei Notfällen zu Verzögerungen kommen.

⚠ ACHTUNG! Wie bei jeder neuen Sitzhaltungsunterstützung kann sich durch das Produkt die Art und Weise,

wie eine Person sitzt, verändern. Benutzer müssen weiterhin regelmäßige Aktivitäten zur Druckentlastung und Hautzustandsüberprüfungen durchführen. Dies darf sich nicht auf den Bereich beschränken, an dem das Produkt den Benutzer berührt, sondern muss auch für die wichtigsten Druckauflagebereiche wie das Kreuzbein, die Beine und das Gesäß erfolgen. Wenn eine verstärkte Hautrötung oder Hautirritationen auftreten, verwenden Sie das Produkt nicht weiter, und konsultieren Sie Ihren Arzt oder Ihren Sitzspezialisten. Andernfalls können daraus ernsthafte Verletzungen wie z.B. Druckgeschwüre resultieren.

WARTUNG: Prüfen Sie die Nähte, das Gurtband und die Polster regelmäßig auf Abnutzungserscheinungen. Wenden Sie sich bei deutlichen Abnutzungserscheinungen an den Hersteller, der eine Reparatur oder einen Ersatz durch Bodypoint veranlassen wird. Das Produkt darf keinesfalls von nicht qualifizierten Personen verändert oder repariert werden – die Gesundheit und Sicherheit des Benutzers hängen an diesem Gurt!

REINIGEN: Maschinenwäsche, heiß, 60° C (140° F). Nicht bleichen. Trocknen im Wäschetrockner bei niedriger Temperatur oder Lufttrocknung. Nicht bügeln. (Durch die Verwendung eines Kleiderbeutels für das Produkt können Kratzer am Produkt und in der Maschine vermieden werden.)

GARANTIE: Für dieses Produkt besteht eine eingeschränkte Gewährleistung auf Fehler in Material und Verarbeitung, die bei bestimmungsgemäßem Gebrauch durch den ursprünglichen Kunden entstehen. Wenden Sie sich im Garantiefall an den Lieferant oder Bodypoint.

Weitere Informationen über Bodypoint Produkte und eine Liste der Vertreter außerhalb der USA befinden sich auf der Webseite www.bodypoint.com.



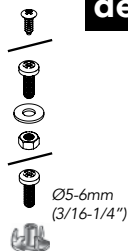
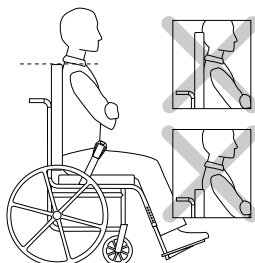
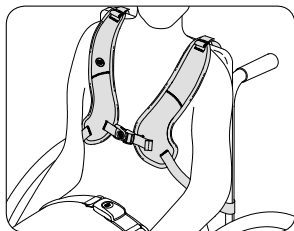

MONTAGE

Setzen Sie den Patienten in den Rollstuhl und bringen Sie ihn mit Hilfe des Becken-Haltergurtes in die richtige Sitzposition. Platzieren Sie das PivotFit™ Schultergurtpolster auf der Brust und ziehen Sie die oberen Gurte über die Rückenlehne. ⚠ Brustbeigurte sollten niemals über das Brustbein des Benutzers hinausragen.

ANFORDERUNGEN FÜR DIE INSTALLATION:

1. Rollstuhl mit fester Rückenlehne oder Gurtführungen etwa auf Schulterhöhe (zum Druckausgleich nach oben/unten verstellen)
2. Befestigungsschrauben mit einer Mindestabreißkraft von 90 kg /200 lbs. Die Schrauben sind nicht im Paket enthalten.

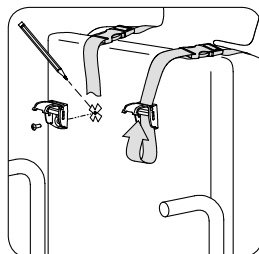
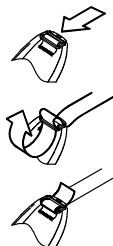
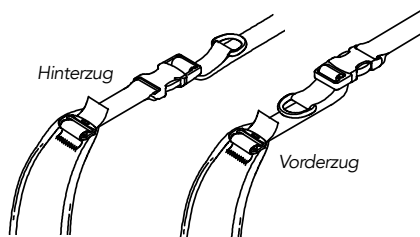

OBERE GURTE

1. Bestimmen Sie die gewünschte Ausgleichszugrichtung und befestigen Sie den oberen Gurt am Schultergurt.
2. Passen Sie jeden Schultergurt angenehm sitzend an und beachten Sie dabei Schulterbreite und Sitzposition des Benutzers. Markieren Sie die Rückenlehne für die Befestigungsschrauben.
3. Bringen Sie ihn mit den Endbefestigungen von Bodypoint und geeigneten Beschlägen an der Rückenlehne an.

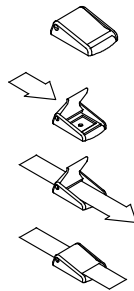
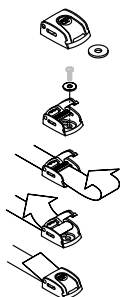
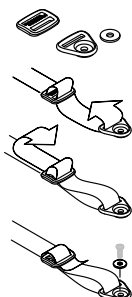
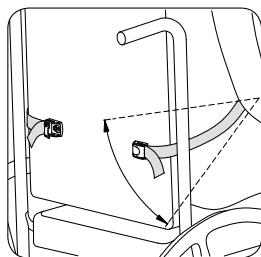

Klemmschnallen
(Optional)
Geeignet für
Benutzer mit
einem Gewicht
bis zu 75 kg

UNTERE GURTE

Wickeln Sie die unteren Gurte um die Rückenlehne des Rollstuhls, ohne dabei andere Vorrichtungen am Rollstuhl zu behindern. Bringen Sie die Endbefestigungen zwischen der unteren Strebe und dem Sitz an. Nutzen Sie dazu passende Beschläge.

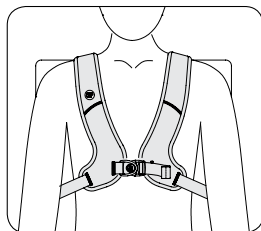

SICHERHEITSPRÜFUNG

Wenn der Gurt ordnungsgemäß am Rollstuhl befestigt wurde, kann sich der Benutzer nach vorne oder seitlich lehnen, um den korrekten Sitz zu prüfen. Prüfen Sie:

1. Normale Funktion der Schnallen und Befestigungsriemen.
2. Komfort – Falls der Gurt den Hals irritiert, stellen Sie die oberen Gurte erneut ein.
3. Position – sollte der Gurt zu hoch oder niedrig befestigt sein, passen Sie die unteren Gurte an.
4. Störungen mit anderen Geräten – Bringen Sie die Gurte neu an, sofern erforderlich, um den Sitzneigungsmechanismus, die Armlehnen, Zubehörteile oder Speiseschläuche in ihren Funktionen nicht zu behindern.

Cinghia a Bretellaggio Pivotfit™

ISTRUZIONI PER L'INSTALLAZIONE E L'USO

ART NOS. SH290 & SH295

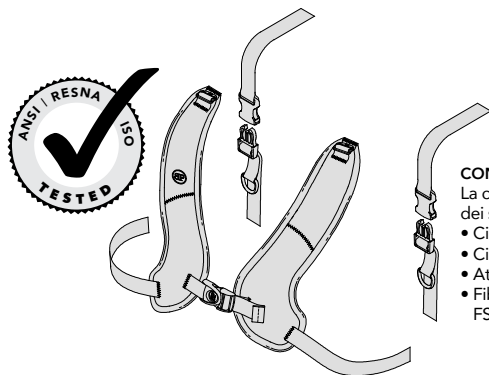

CONTENUTO DELLA CONFEZIONE

La confezione può contenere uno o più dei seguenti articoli:

- Cinghia a bretellaggio PivotFit
- Cinghie superiori multidirezionali
- Attacchi Cinch-Mount™ o Flat-Mount™
- Fibbie a camma (opzionale - Art. No. FS032-2)

Queste istruzioni forniscono informazioni importanti per la sicurezza d'uso e la manutenzione di tutti i bretellaggi PivotFit Bodypoint. Consegnare le istruzioni all'utente o al suo assistente e verificare che siano comprese.

⚠ AVVERTENZA! Il prodotto deve essere installato e fatto indossare da un tecnico qualificato per la riabilitazione.

Per l'installazione, il prodotto va montato con:

- Attacchi terminali per montaggio piano
- Attacchi terminali per Cinch-Mount
- Fibbia a camma (indicata per utenti fino a 75 kg)

La minuteria opzionale Bodypoint per il montaggio della cintura è utilizzabile per il montaggio su carrozzina o sistemi di seduta.

⚠ AVVERTENZA! A causa del rischio di soffocamento, è pericoloso utilizzare questo prodotto senza stabilizzare la pelvi; utilizzare sempre con una cinghia di supporto pelvico correttamente indossata.

UTILIZZO:

⚠ AVVERTENZA! Lo sgancio accidentale di questo prodotto può far cadere l'utente in avanti. Se i movimenti o le abilità cognitive dell'utente possono portare ad un'apertura accidentale, durante l'uso deve essere sempre presente un assistente. Verificare che tutti gli assistenti sappiano come slacciare il prodotto per non ritardarne lo sgancio in caso di emergenza.

⚠ AVVERTENZA! Lo sgancio accidentale di questo prodotto può far cadere l'utente in avanti. Se i movimenti o le abilità cognitive dell'utente possono portare ad un'apertura accidentale, durante l'uso deve essere sempre presente un assistente. Verificare che tutti gli assistenti sappiano come slacciare il prodotto per non ritardarne lo sgancio in caso di emergenza.

⚠ AVVERTENZA! Come per qualsiasi nuovo sostegno per la postura da seduti, questo prodotto

può modificare il modo in cui una persona sta seduta. Gli utenti devono continuare a praticare regolarmente attività per alleviare la pressione e controllare l'integrità della cute, non solo nei punti di contatto del prodotto con l'utente, ma anche in zone soggette a pressione quali quella sacrale, gli arti inferiori e i glutei. Se si verificano arrossamenti o irritazioni della cute, interrompere l'uso e consultare il proprio medico o lo specialista della postura, per prevenire lesioni gravi, quali le ulcere da pressione.

MANUTENZIONE: Controllare periodicamente le cuciture, il tessuto e le imbottiture non siano usurati. Se si rilevano segni di usura, contattare il fornitore per una riparazione qualificata o per la sostituzione da parte della Bodypoint. In nessun caso il prodotto deve essere alterato o riparato da persone non qualificate: ne va della salute e della sicurezza dell'utente!



PULIZIA: Lavare in lavatrice, con acqua calda, a 60°C (140°F). Non candeggiare. Utilizzare l'asciugatrice a bassa temperatura, oppure appendere e lasciare asciugare. Non stirare. (Collocare il prodotto all'interno di un sacchetto di stoffa durante il lavaggio, per evitare graffi alla macchina e al prodotto stesso).

GARANZIA: Il prodotto è coperto da una garanzia a vita limitatamente a difetti nei materiali e nella fabbricazione che sorgessero con un normale utilizzo da parte del consumatore originale. Per le richieste in garanzia, contattare il proprio fornitore o Bodypoint, Inc.

Per maggiori informazioni su questo o su altri prodotti Bodypoint, e per un elenco di distributori al di fuori degli USA, visitare www.bodypoint.com

BP Bodypoint®



MDSS GmbH
Schiffgraben 41
D-30175 Hannover
Germany



558 First Ave. S., Suite 300 | Seattle, WA 98104 | 206.405.4555 | 800.547.5716 | www.bodypoint.com

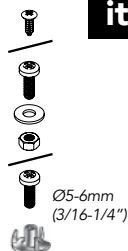
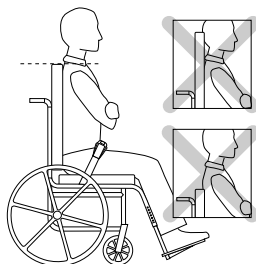
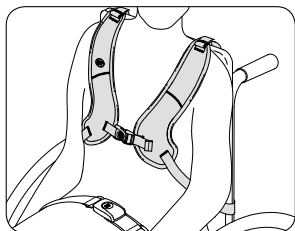

INSTALLAZIONE

Far sedere l'utente sulla carrozzina e stabilire una corretta postura con la cintura pelvica. Posizionare l'imbottitura del bretellaggio PivotFit™ sul torace e disporre le cinghie superiori sopra lo schienale. Δ La cinghia sternale non deve mai superare l'altezza dello sterno dell'utente.

REQUISITI PER L'INSTALLAZIONE

1. Carrozzina con schienale rigido o guide per cinghie impostate approssimativamente all'altezza delle spalle (regolare verso l'alto o verso il basso per distribuire la pressione)
2. Viti di montaggio con una forza minima di estrazione di 90 kg/200 lb. Non incluse nella confezione.

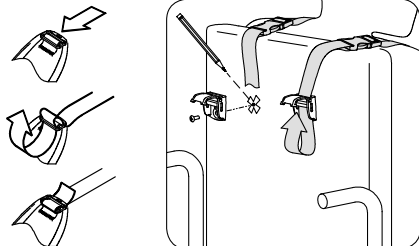
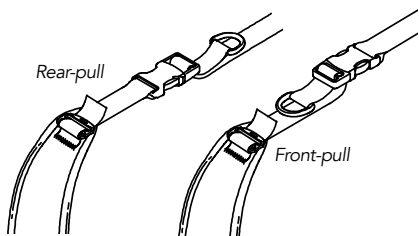

CINGHIE SUPERIORI

1. Determinare la direzione in cui tirare per eseguire la regolazione desiderata e fissare la cinghia superiore alle cinghie a bretellaggio.
2. Regolare ogni cinghia sulle spalle in modo che sia aderente e comoda, adattandola alla larghezza della spalla del paziente e alla sua posizione da seduto. Contrassegnare sullo schienale le posizioni per le viti di fissaggio.
3. Collegare le cinghie superiori allo schienale utilizzando dispositivi di fissaggio adatti.

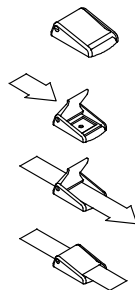
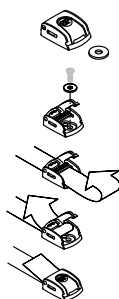
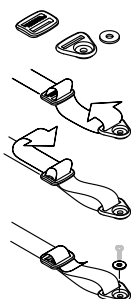
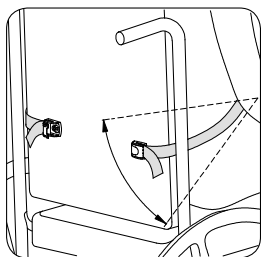

Fibbie a camma (opzionale) Indicata per utenti fino a 75 kg

CINGHIE INFERIORI

Avvolgere le cinghie inferiori attorno allo schienale senza bloccare altri dispositivi della carrozzina. Montare gli attacchi terminali tra la costola inferiore e il sedile. Collegare le cinghie inferiori utilizzando dispositivi di fissaggio adatti.

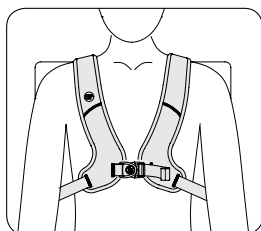

CONTROLLO DI SICUREZZA

Dopo che l'utente si è seduto correttamente sulla sedia, farlo sporgere in avanti e di lato per controllare la vestibilità. Controllare quanto segue:

1. Il normale funzionamento della fibbia e delle cinghie di regolazione.
2. Comfort – In caso di strofinio sul collo, riposizionare le cinghie superiori.
3. Posizione – In caso di altezza eccessiva o insufficiente, regolare le cinghie inferiori.
4. Interferenza con altri dispositivi – Riposizionare le cinghie secondo il caso per non intralciare il meccanismo di inclinazione del sedile, i braccioli, i supporti accessori o i tubi di alimentazione.

Apoio de Ombro PivotFit™

INSTRUÇÕES DE UTILIZAÇÃO E INSTALAÇÃO

ART NOS. SH290 & SH295

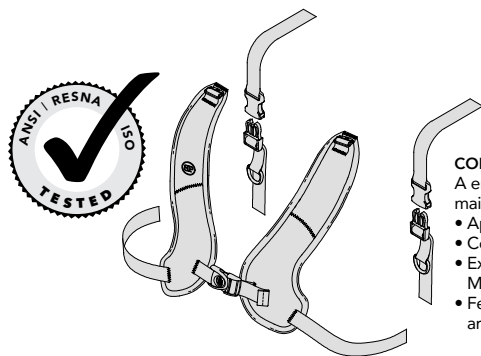

CONTEÚDO DA EMBALAGEM

A embalagem pode conter um ou mais dos seguintes:

- Apoio de ombro PivotFit
- Correias superiores multidirecionais
- Extremidades de apoio Cinch-Mount™ ou Flat-Mount™
- Fechos de Segurança (Opcional - art.º n.º FS032-2)

Estas instruções fornecem informações importantes para a utilização e manutenção em segurança de todos os arneses de ombro Bodypoint PivotFit™. Forneça estas instruções ao utilizador ou ao seu cuidador e analise-as para se certificar de que são compreendidas.

⚠ AVISO! O produto deve ser instalado e ajustado por um técnico de reabilitação qualificado.

Para a instalação, este produto deve ser montado com:

- Encaixes finais de montagem plana
- Encaixes finais de montagem cinch
- Fivela de carne (adequada para utilizadores até 75 kg)

O hardware opcional de montagem da correia Bodypoint pode ser usado para montagem em cadeiras de rodas e sistemas de assentos.

⚠ AVISO! Devido ao risco de asfixia, é perigoso utilizar este produto sem estabilização da pélvis – utilize sempre um cinto de suporte pélvico devidamente colocado.

UTILIZAÇÃO:

⚠ AVISO! Este produto deve ser utilizado apenas para posicionar uma pessoa numa cadeira de rodas ou cadeira de trabalho. NÃO se destina a ser usado como dispositivo de segurança, como dispositivo de imobilização pessoal ou qualquer outra aplicação em que a sua falha resultaria em ferimentos. A utilização indevida deste produto não é autorizada e não é segura.

⚠ AVISO! A libertação accidental deste produto pode deixar o utilizador cair para a frente. Se os movimentos do utilizador ou capacidades cognitivas puderem levar a uma libertação accidental, tem de estar sempre presente um cuidador durante a utilização. Certifique-se de que todos os cuidadores sabem despertar o equipamento. Se não souberem, isso pode atrasar a libertação numa situação de emergência.

⚠ AVISO! Como em qualquer novo suporte, este produto pode alterar a forma como a pessoa se senta. Os utilizadores devem continuar a praticar atividades regulares de alívio de pressão e fazer verificações da integridade da pele, não só onde este produto entra em contato com o utilizador, mas também em áreas principais sujeitas a pressão, tais como o sacro, as pernas e as nádegas. Se surgir vermelhidão ou irritação da pele, não continuar a usar e consultar o médico ou o especialista de colocação. poderá levar a ferimentos graves, tais como úlceras de pressão.

MANUTENÇÃO: Verifique periodicamente se existem sinais de desgaste nas zonas cosidas, no forro e nas almofadas. Se encontrar um desgaste significativo, contactar o fornecedor para obter uma reparação qualificada ou a sua substituição pela Bodypoint. Em caso algum deve este produto ser alterado ou reparado por pessoas não qualificadas – a sua saúde e segurança dependem disso!

🧺🧼🧴🧻 LIMPEZA: Lavar à máquina, quente, 60°C (140°F). Não utilizar lixívia. Secar a baixa temperatura ou secar pendurado. Não passar a ferro. (Colocar o produto dentro de um saco de pano durante a lavagem ajuda a evitar os riscos no produto e na máquina).

GARANTIA: Este produto engloba uma garantia vitalícia limitada contra defeitos de fabrico e materiais sob utilização normal pelo comprador original. Contacte o fornecedor ou a Bodypoint, Inc. para reclamações da garantia.

Para mais informações sobre os produtos Bodypoint e uma lista de distribuidores fora dos EUA, consultar www.bodypoint.com.

 Bodypoint™



MDSS GmbH
Schiffgraben 41
D-30175 Hannover
Germany



558 First Ave. S., Suite 300 | Seattle, WA 98104 | 206.405.4555 | 800.547.5716 | www.bodypoint.com

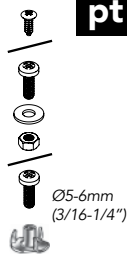
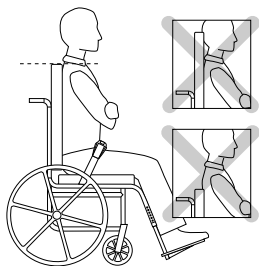
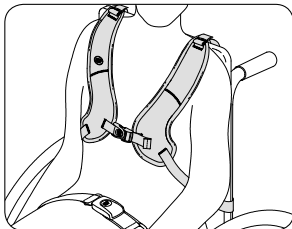

INSTALAÇÃO

Sente o utilizador na cadeira de rodas e estabeleça a postura correcta com o cinto de apoio pélvico. Coloque o apoio do Arnês de Ombro PivotFit™ sobre o peito e passe as correias superiores por cima do apoio dorsal.

⚠ A correia do esterno nunca deve ficar acima do esterno do utilizador.

REQUISITOS DE INSTALAÇÃO

1. Cadeira de rodas com um apoio lombar sólido ou guias de correia instaladas aproximadamente à altura dos ombros (ajuste para cima/para baixo para distribuição da pressão).
2. Parafusos de montagem com um mínimo de força de resistência de 200lbs/90kg. Não incluídos na embalagem.

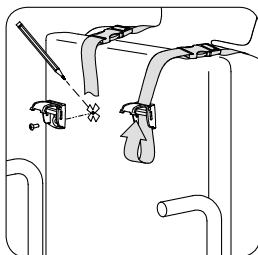
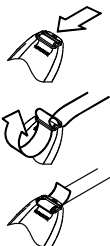
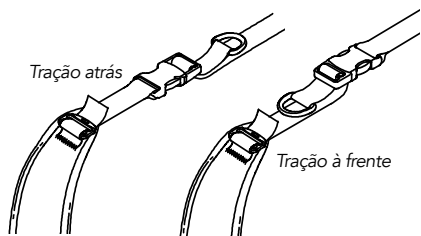

CORREIAS SUPERIORES

1. Determine o ajuste pretendido para a direção de tração e fixe a correia superior no apoio.
2. Ajuste cada uma das correias de ombro para que fiquem confortáveis, de acordo com a largura dos ombros do utilizador e com a sua posição sentado. Assinale o apoio lombar para a montagem dos parafusos.
3. Fixe no apoio lombar utilizando remates da Bodypoint e elementos de fixação adequados.

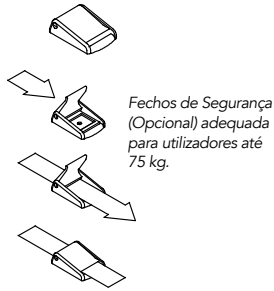
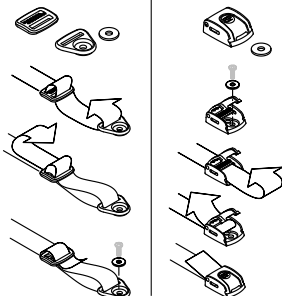
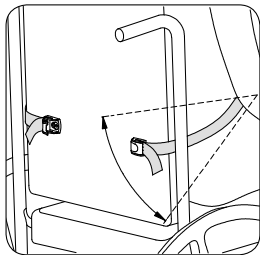

Fechos de Segurança (Opcional) adequada para utilizadores até 75 kg.

FITAS INFERIORES

Enrole as correias inferiores à volta do apoio lombar sem obstruir outros dispositivos na cadeira de rodas. Monte os remates entre a costela mais baixa e o assento. Prenda utilizando os elementos de fixação adequados.

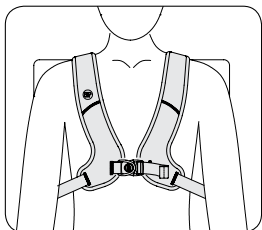

VERIFICAÇÃO DE SEGURANÇA

Quando devidamente colocado na cadeira de rodas, o utilizador deve inclinar-se para a frente e de um lado para o outro para verificar o ajuste.

Verificar:

1. Normal funcionamento das fivelas e correias de ajuste.
2. Conforto – Se houver fricção no pescoço, recolocar as fitas superiores.
3. Posição – Se demasiado alto ou baixo, ajustar os pontos de fixação.
4. Interferência com outros dispositivos – Se necessário recolocar as fitas de forma a não interferir com: mecanismo de inclinação, apoios dos braços, almofadas acessórias ou tubos de alimentação.

PivotFit™ Skuldersele

PÅSETTINGS- OG BRUKSANVISNING

ART NOS. SH290 & SH295

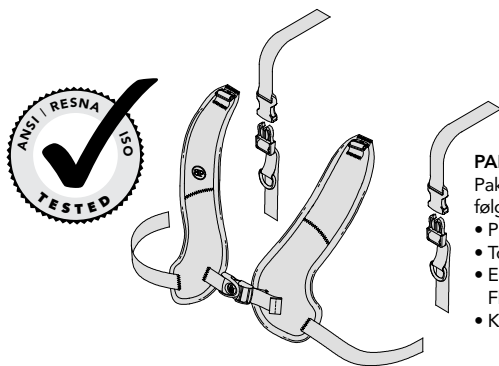

PAKKENS INNHOLD

Pakken kan inneholde en eller flere av følgende:

- PivotFit skuldersele
- Toppstropper som går i flere retninger
- Endebeslag for Cinch-Mount™ eller Flat-Mount™
- Kamspenner (ekstrautstyr - art. nr. FS032-2)

Denne bruksanvisningen inneholder viktig informasjon for trygg bruk og vedlikehold av alle Bodypoint PivotFit™ skulderseler. Gi denne bruksanvisningen til brukeren eller omsorgspersonen, og gjennomgå den sammen med dem, for å være sikker på at bruksanvisningen er forstått.

⚠ ADVARSEL! Produktet må monteres og tilpasses av instruert og kvalifisert personell.

For installasjon skal dette produktet monteres med:

- Flat-Mount endebeslag
- Cinch-Mount endebeslag
- Kamspenne (egnet for brukere på opp til 75kg)

Valgfri Bodypoint-beltemontering kan brukes for montering på rullestoler og sattesystemer.

Valgfri Bodypoint-beltemontering kan brukes for montering på rullestoler og sattesystemer.

⚠ ADVARSEL! På grunn av kvelningsrisikoen, er det farlig å bruke dette produktet uten å stabilisere hoftene – produktet må alltid brukes med et riktig tilpasset hoftebelte.

BRUK:

⚠ ADVARSEL! Dette produktet skal bare brukes til posisjonering av person i en rullestol eller arbeidsstol. Det er IKKE ment til bruk som sikkerhetsutstyr ved transport, som tvangsapparat eller til noen annen anvendelse hvor svikt kan medføre skade. Feil bruk av dette produktet er ikke autorisert og er ikke trygt.

⚠ ADVARSEL! Utisikket frigjøring av produktet kan medføre at brukeren faller forover. Hvis brukerens bevegelser eller kognitive evner medfører utisikket frigivelse av selen, må omsorgspersonen være tilstede til enhver tid når selen er i bruk. Sørg for at alle omsorgspersoner vet hvordan beltet skal tas av. Hvis dette ikke gjøres, kan frigjøringen av produktet bli forsinket i en nødsituasjon.

⚠ ADVARSEL! På same måte som for annet nytt sittestøtteutstyr kan dette produktet endre på hvordan

en person sitter. Brukere og pleiepersonell bør sammen fortsette å øve på aktiviteter for å minske trykket og skal også påse at huden ikke får skader, ikke bare der den er i kontakt med dette produktet, men også på steder som avtar det største trykket, slik som korsryggen, beina og rumpeballene. Hvis det oppdages at huden blir rød eller irritert må bruken stanses og legen eller kvalifisert personell må rådføres. Hvis ikke dette gjøres kan det oppstå alvorlig skade som for eksempel trykksår.

VEDLIKEHOLD: Kontrollér sømmer, veving og puter regelmessig med hensyn på tegn på slitasje. Hvis det fines betydelig slitasje kan du ta kontakt med leverandøren for å kvalifisert reparasjon eller utskifting hos Bodypoint. Ikke under noen omstendighet skal dette produktet endres eller repareres av ukvalifisert personell. Dette kan innebære stor risiko for helse og sikkerhet!

RENGJØRING: Maskinvask ved 60°C (140°F). Skal ikke blekes. Kan tørkes i tørketrommel ved lav temperatur eller henges til tork. Skal ikke strykes. (Hvis produktet legges inne i en tøypose under vasken vil man unngå skrammer på produktet og i maskinen.)

GARANTI: Dette produktet er dekket av en begrenset livstidsgaranti mot feil i utførelse og materialer som måtte oppstå ved vanlig bruk av den opprinnelige forbruker. Ta kontakt med leverandøren eller Bodypoint, Inc. hvis du har krav som du mener skal dekkes under garantien.

Se www.bodypoint.com for ytterligere informasjon om andre produkter fra Bodypoint, samt en oversikt over forhandlere utenfor USA.

 Bodypoint™



MDSS GmbH
Schiffgraben 41
D-30175 Hannover
Germany



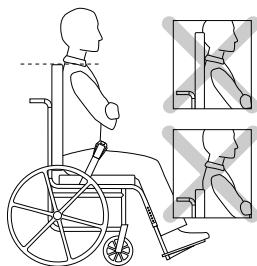
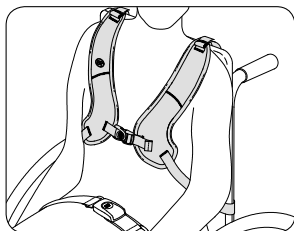

Ø5-6mm (3/16-1/4")

PÅSETTING

Sett brukeren i rullestolen, og bruk hoftebeltet til å sikre riktig sittestilling. Plasser puten til Pivot-Fit™-skulderselen på brystet, og legg de øvre stroppene over ryggstøtten.

Δ Brystbenstroppen må aldri ligge over brystbenet til brukeren.

MONTERINGSKRAV

1. Rullestol med en solid ryggstøtte eller strop-
pførere satt omtrent i skulderhøyde (juster opp/ned
for trykkfordeling)
2. Monteringskraver med en minimum strekkstyrke
på 90 kg. Følger ikke med i pakken.

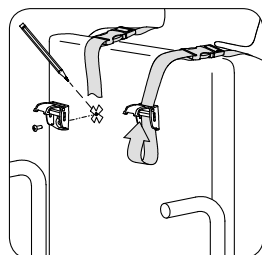
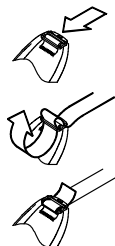
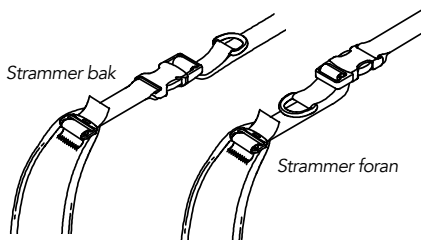

TOPPSTROPPE

1. Bestem ønsket justeringstrekkretning og fest toppstroppen til sele.
2. Juster hver skulderstropp for en behagelig passform, i henhold til brukerens skulderbredde og sittestilling.
Marker på ryggstøtte for montering av skruer.
3. Fest på ryggstøtte ved hjelp av Bodypoint endebeslag og passende festeanordninger.

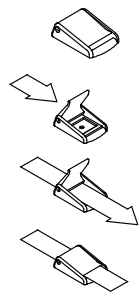
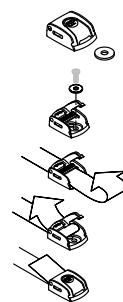
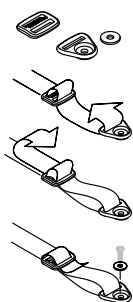
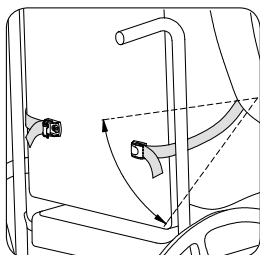

Kamspenner (ekstrautstyr) Egnert for brukere på opp til 75kg

NEDRE STROPPE

Legg de nedre stroppene rundt ryggstøtten uten å blokkere andre deler av rullestolen. Monter endebeslagene mellom det laveste ribbet og setet. Fest med passende festeanordninger.

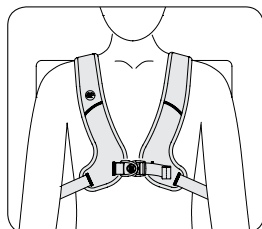

SIKKERHETSSJEKK

Når brukeren er riktig plassert i rullestolen kan han/hun lene seg forover og til siden for å kontrollere at beltet sitter godt.

Påse at:

1. Beltespenne og justeringsstroppe kan betjenes normalt.
2. Komfort – flytt de øvre stroppene hvis de gnis mot halsen.
3. Posisjon – dersom beltet sitter for høyt eller lavt skal forankringspunktene justeres.
4. Forstyrer annet utstyr – flytt stroppene etter behov for å frigjøre setetippingsmekanisme, armlener, ekstra polstring eller mateslanger.

PivotFit™ Skuldreseler

INSTALLATION BRUGERVEJLEDNING

ART NOS. SH290 & SH295

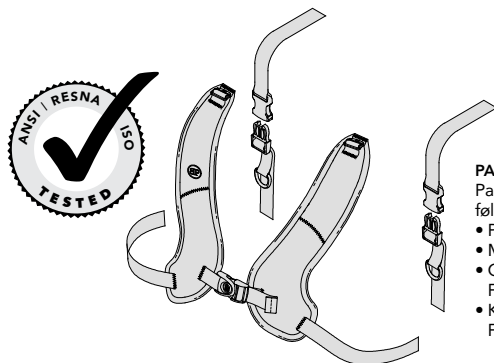

PAKKENS INDHOLD

Pakken kan indeholde en eller flere af følgende:

- PivotFit skuldreseler
- Multidirektionelle topremme
- Cinch-Mount™- eller Flat-Mount™-endestykker
- Kampsænder (Ekstraudstyr - art. nr. FS032-2)

Denne vejledning indeholder vigtige oplysninger om sikker brug og vedligeholdelse af alle Bodypoint PivotFit skuldreseler. Giv denne vejledning til brugeren eller dennes plejeassistent og gennemgå den for at sikre, at den er forstået.

⚠ ADVARSEL! Produktet skal påsættes og tilspændes af en person der er kvalificeret inden for genoptræning.

Dette produkt bør monteres sammen med:

- Flat-Mount-endebeslag
- Cinch-Mount-endebeslag
- Kampsænde (egnet til brugere op til 75 kg)

Valgfrit Bodypoint-bæltemonteringsystem kan anvendes til montering på kørestole og sædesystemer.

⚠ ADVARSEL! På grund af risikoen for kvælning er det farligt at anvende dette produkt uden at støtte bækkenet. Brug altid seletøjet sammen med et korrekt påsat bælte til støtte af bækkenet.

BRUG:

⚠ ADVARSEL! Dette produkt bør kun anvendes til at placere en person i en kørestol eller kontorstol. Det må IKKE anvendes som sikkerhedsudstyr under transport, som personligt fastholdelsesudstyr eller til noget andet formål, hvor det kan forårsage tilskadekomst, såfremt det svigter. Misbrug af dette produkt er hverken godkendt eller sikkert.

⚠ ADVARSEL! Hvis dette produkt løses utilsigtet, kan det forårsage, at brugeren falder forover. Hvis brugerens bevægelser eller kognitive evner kan medføre, at produktet løses utilsigtet, skal der altid være en plejeassistent til stede i al den tid, produktet bruges. Sørg for, at alt plejepersonale ved, hvordan produktet løses. I modsat fald kan der gå for lang tid med at løse det i en nødsituation.

⚠ ADVARSEL! Som med hvilken som helst ny sidesupport, kan dette produkt ændre den måde

en person sidder på. Brugere skal fortsætte med at udøve regulære tryklindrende aktiviteter og få kontrolleret hudintegriteten, ikke kun på det område hvor dette produkt har kontakt med brugeren, men også på de primære trykbærende områder såsom sakrum (korsbenet), benene og bagdelen. Hvis der forekommer øget rødme eller irritation, ophør brug og kontakt din læge eller siddepecialist. Undladelse af dette kan resultere i alvorlige skader, som f.eks. tryksår.

VEDLIGEHOLDELSE: Check regelmæssigt syningerne, remmene og polstringerne for tegn på slid. I tilfælde af betydeligt slid skal man kontakte sin forhandler ang. kvalificeret reparation eller udskiftning af Bodypoint. Af sundheds- og sikkerhedsgrunde må der under ingen omstændigheder foretages ændringer eller reparationer på dette produkt af ukvalificerede personer!

RENGØRING: Tåler maskinvask ved 60°C (140°F). Må ikke bleges. Tørretumbles ved lav temperatur eller ved lufttørring. Må ikke stryges. (Ridser i produktet og vaskemaskinen kan forhindres, ved at anbringe produktet i en stofpose ved vask.)

GARANTI: Med dette produkt følger en begrænset livstidsgaranti mod defekter på fabrikation og materialer, der opstår under normal brug af den oprindelige køber. Kontakt Deres Bodypoint-forhandler ved garantiansøger.

Der kan indhentes yderligere oplysninger om Bodypoint-produkter, samt en liste over distributører udenfor USA, på www.bodypoint.com

BP Bodypoint™

EC REP

MDSS GmbH
Schiffgraben 41
D-30175 Hannover
Germany

CE

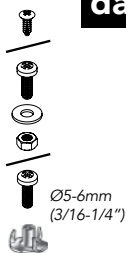
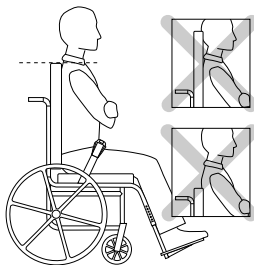
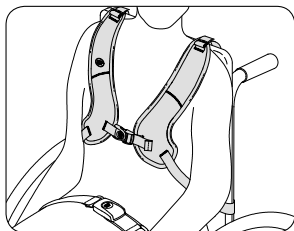

MONTERING

Sæt brugeren i kørestolen og sørg for, at han/hun sidder korrekt med bæltet til bækkenstøtte. Placer PivotFit™ skulderselepudden over brystet og før de øverste stropper over ryglænet. Δ Sternumstroppen må aldrig løfte sig over brugerens sternum.

FORUDSÆTNINGER FOR PÅSÆTNING

1. Kørestol med solidt ryglæn eller bøjle indstillet omkring skulderhøjde (juster op eller ned for trykfordeling).
2. Monteringssskruer der mindst kan holde til et træk på 90 kg/200lbs. Ikke medleveret i pakken.

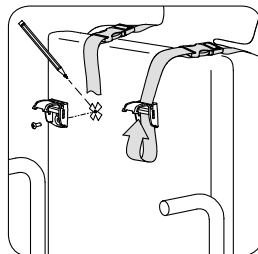
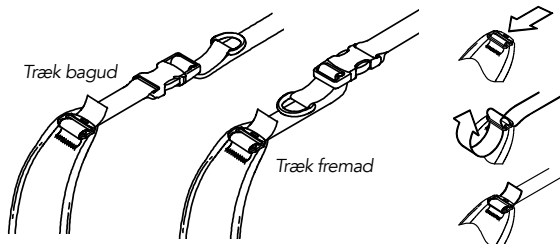

TOPREMME

1. Bestem den ønskede trækretning for justering og fastspænd topremmen til seletøjet.
2. Juster begge skulderremme for en komfortabel pasform ud fra brugerens skulderbredde og siddende stilling. Afmærk ryglænet for at sætte skruer.
3. Fastgør dem til ryglænet ved at bruge Bodypoint endestykker og passende skruesikringer.

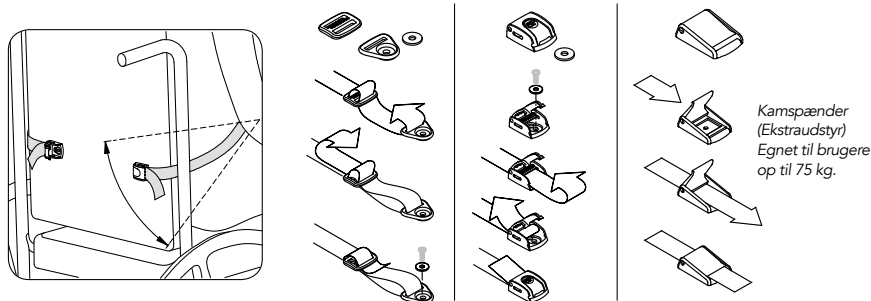

NEDRE REMME

Vikl de nederste remme omkring ryglænet, uden at de derved kommer i vejen for andre anordninger på kørestolen. Fastgør endestykkerne mellem den nederste stiver og sædet. Monter ved hjælp af passende skruesikringer.

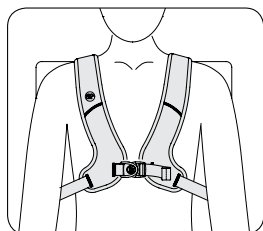

SIKKERHEDSTJEK:

Når brugeren sidder korrekt i kørestolen, bed ham/hende om at læne sig forover og til siderne for at kontrollere pasformen. Kontroller:

1. At spænder og justeringsremmene fungerer korrekt.
2. Komfort – Hvis stropperne gnider mod halsen, skal de øverste flyttes
3. Position – Er placeringen for høj eller for lav, skal de nederste stropper justeres.
4. Hvis der er karambolage med andre anordninger – Flyt stropperne efter behov, så de ikke kommer i vejen for sædets vippe mekanisme, armlæn, ekstra polstring eller ernæringssonder.

PivotFit™ Schoudergordel

INSTRUCTIES VOOR GEBRUIK EN INSTALLATIE

ART NOS. SH290 & SH295

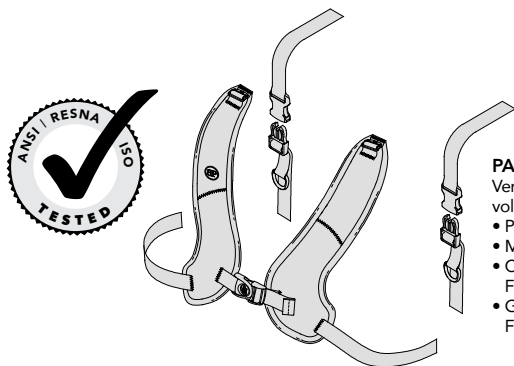

PAKKET BEVAT

Verpakking kan één of meer van de volgende items bevatten:

- PivotFit schoudergordel
- Multidirectionele bovenriemen
- Cinch-Mount™ of Flat-Mount™-Sluitingen
- Gespen (Optioneel – artikelnummer F5032-2)

In deze handleiding vindt u belangrijke informatie over veilig gebruik en onderhoud van alle Bodypoint PivotFit-schoudergordels. Geef deze instructies aan de gebruiker of zijn/haar verzorger en neem deze door om te verzekeren dat deze begrepen worden.

⚠ WAARSCHUWING! De riemen dienen door een revalidatiedeskundig technicien te worden geïnstalleerd.

Bij het installeren moet dit product worden gemonteerd met:

- Flat-Mount eindstukken
- Cinch-Mount eindstukken
- Klemgesp (geschikt voor gebruikers tot 75 kg)

Optioneel kan bandmontage-hardware van Bodypoint worden gebruikt voor het monteren op rolstoelen en zitsystemen.

⚠ WAARSCHUWING! Aangezien er een kans bestaat dat de gebruiker bekneld kan raken, is het gevaarlijk om dit product te gebruiken zonder dat de heupen stabiel zijn – gebruik te allen tijde een juist passende heupgordel.

GBRUIK:

⚠ WAARSCHUWING! Dit product mag alleen gebruikt worden om personen in een rolstoel te ondersteunen. Het is NIET bedoeld voor gebruik als een transportveiligheidsinrichting, als een persoonlijk beperkingsapparaat, of in enige andere toepassing waar een verkeerde werking tot verwonding kan leiden. Verkeerd gebruik van dit product is ongeautoriseerd en onveilig.

⚠ WAARSCHUWING! Indien dit product spontaan losschiet, kan het gebeuren dat de gebruiker voorover valt. Als de bewegingen of cognitieve vaardigheden van de gebruiker mogelijk kunnen leiden tot het spontaan losschieten van de gordel, dient er te allen tijde tijdens gebruik een verzorger aanwezig te zijn. Verzekeer u er van dat alle verzorgers weten hoe het product moet worden losgemaakt. Indien dit niet het geval is, kan dit leiden tot vertraging bij het losmaken in een noodsituatie.

⚠ WAARSCHUWING! Zoals bij ieder nieuwe zitondersteuning, kan dit product veranderen afhankelijk van de manier waarop de gebruiker er in zit. Continuïteit van regelmatige drukverlichting en controle van drukpunten op de huid is nodig, niet alleen waar dit product in contact komt met de gebruiker, maar ook in primaire drukbelastende gebieden zoals het heiligbeen, benen en zitbeenknobbels. Als er rode huid of huidirritatie optreedt, de riem niet meer gebruiken en de arts of rolstoelspecialist raadplegen. Indien u dit niet doet, kan dit resulteren in ernstige verwondingen zoals decubitus.

ONDERHOUD: Controleer periodiek op tekenen van slijtage in het naaiwerk, de singelband, en de pads. Als significante slijtage wordt geconstateerd, neem dan contact op met uw leverancier voor gekwalificeerde reparatie of vervanging door Bodypoint. Onder geen enkele omstandigheid mag dit product worden gereinigd of gerepareerd door ongekwalificeerde personen – gezondheid en veiligheid hangen hier van af!

REINIGING: Machinewas, heet, 60°C (140°F). Niet bleken. Droogtrommel, lage temperatuur, of uithangen. Niet strijken. (De gordel in een waszak wassen voorkomt beschadigingen van de gordel en de machine.)

GARANTIE: Dit product heeft een beperkte levensduurgarantie tegen defecten in afwerking en materialen bij normaal gebruik door de oorspronkelijke consument. Neem contact op met uw leverancier of met Bodypoint voor garantieclaims.

Kijk op www.bodypoint.com voor meer informatie over Bodypoint-producten en voor een overzicht van verkooppunten buiten de VS.

 Bodypoint™



MDSS GmbH
Schiffgraben 41
D-30175 Hannover
Germany



558 First Ave. S., Suite 300 | Seattle, WA 98104 | 206.405.4555 | 800.547.5716 | www.bodypoint.com

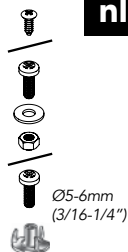
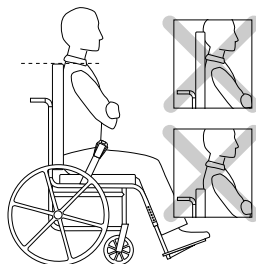
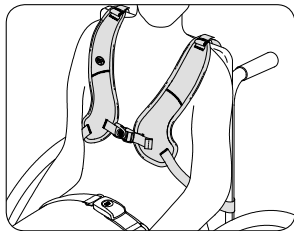

INSTALLATIE

De gebruiker in de rolstoel plaatsen en in de juiste positie plaatsen met behulp van de heupgordel. Plaats het kussentje van de PivotFit™-schoudergordel op de borst en drapeer de bovenste banden over de rugleuning. **⚠** De borstband mag nooit boven het borstbeen van de gebruiker worden geplaatst.

INSTRUCTIES VOOR INSTALLATIE

1. Rolstoel met een stevige rugleuning of riemgeleiders ongeveer ingesteld op schouderhoogte (omhoog/omlaag afstellen voor juiste drukverdeling).
2. De bevestigingsschroeven dienen minimaal 90kg te kunnen dragen. Niet in het pakket inbegrepen.

Aantrekmechanisme achterzijde

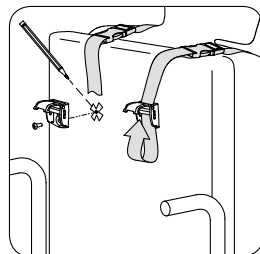
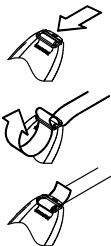
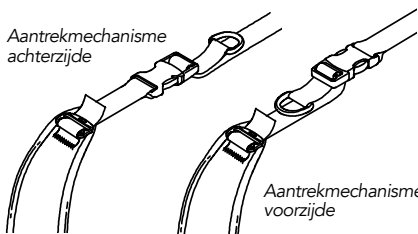

BOVENRIEMEN

1. Bepaal de gewenste aangepaste trekrichting en bevestig de bovenriem aan de gordel.
2. Stel de schouderriemen af voor een comfortabele pasvorm, afhankelijk van de schouderbreedte en zitpositie van de gebruiker. Teken de positie van de bevestigingsschroeven af op de rugleuning.
3. Bevestig aan de rugleuning met behulp van Bodypoint eindspanners en geschikte schroeven.

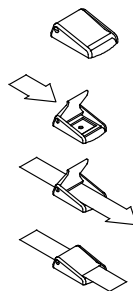
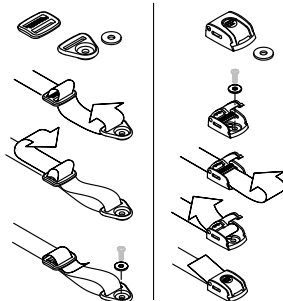
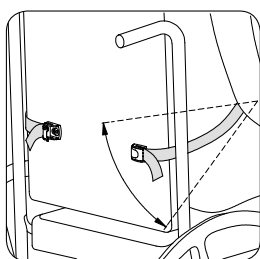

Gespen
(Optioneel)
Geschikt voor
gebruikers tot
75 kg

ONDERRIEMEN

Bind de onderste riemen rond de rugleuning zonder de andere hulpmiddelen van de rolstoel te hinderen. Bevestig de eindspanners tussen de onderste ribben en de zitting. Bevestig met behulp van geschikte schroeven.

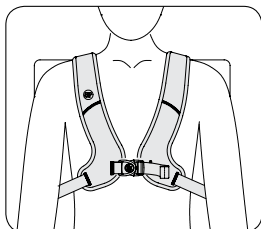

VEILIGHEIDSCONTROLE

Als de gebruiker eenmaal in de rolstoel zit, laat hem/haar dan voorover buigen en van links naar rechts om te controleren of de afstelling juist is. Let op:

1. Normaal functioneren van gesp en riemen.
2. Comfort – Als de riemen in de nek schuren, verplaats dan de bovenste riemen.
3. Positionering – Indien de gordel te hoog of te laag zit, dan onderste riemen aanpassen.
4. Hinderen met andere hulpstukken – Verplaats indien nodig de riemen om het verstelmechanisme, de armlenningen, bijbehorende kussentjes of voedingslangetjes om deze vrij baan te geven.

Ramenní Postroj PivotFit™

INSTALACE A POKYNY PRO UŽIVATELE

ART NOS. SH290 & SH295

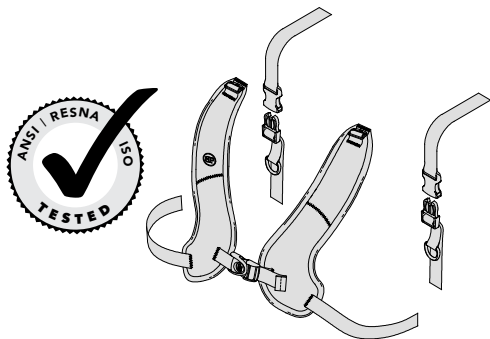

OBSAH BALENÍ

Balení může obsahovat jednu nebo více z následujících položek:

- Ramenní postroj PivotFit
- Vícesměrové horní popruhy
- Koncové prvky Cinch-Mount nebo Flat-Mount
- Stahovací přezky (volitelné, č. dílu FS032-2)

Tyto pokyny poskytují důležité informace pro bezpečné používání a údržbu všech postrojů Bodypoint PivotFit™ Shoulder Harness. Předajte tyto pokyny uživateli nebo jeho pečovateli a ujistěte se, že jim porozuměli.

VAROVÁNÍ! Výrobek by měl instalovat a nasazovat kvalifikovaný rehabilitační pracovník.

Při instalaci je nutné produkt namontovat s následujícími prvky:

- Koncové prvky Flat-Mount
- Koncové prvky Cinch-Mount
- Samosvorná přezka (vhodná pro uživatele s hmotností do 75 kg)

K montáži k invalidním vozíčkům a sedacím systémům je možné použít volitelný montážní pás Bodypoint.

VAROVÁNÍ! Vzhledem k riziku udušení je nebezpečné používat tento produkt bez stabilizace pánve – vždy jej používejte se správně nasazeným pánevním podpurným pásem.

POUŽÍVÁNÍ:

VAROVÁNÍ! Tento výrobek by se měl používat pouze k polohování osob v kolečkovém křesle. NENÍ určen k použití jako přepravní bezpečnostní zařízení, jako zařízení k omezení pohybu osob, ani k jinému účelu, kde by jeho selhání mohlo způsobit zranění. Nesprávné použití tohoto výrobku je neoprávněné a nebezpečné.

VAROVÁNÍ! Náhodné uvolnění tohoto výrobku může způsobit, že uživatel přepadne dopředu. Pokud by pohyby nebo kognitivní schopnosti uživatele mohly vést k náhodnému uvolnění, musí být při používání vždy přítomen pečovatel. Ujistěte se, že všichni pečovatelé vědí, jak produkt rozepnout. Pokud by to nevěděli, mohlo by dojít ke zpoždění při uvolňování pacienta v nouzové situaci.

VAROVÁNÍ! Stejně jako každý nový prostředek k podpoře sezení může tento výrobek změnit způsob

sezení uživatele. Uživatelé musí i nadále vykonávat pravidelné činnosti k uvolňování tlaku a kontrolovat neporušenost kůže, a to nejen tam, kde tento výrobek přichází do kontaktu s uživatelem, ale i v oblastech, které primárně nesou tlak, jako je křížová kost, nohy a hýždě. Pokud se objeví zvýšené zarudnutí nebo podráždění pokožky, přestaňte výrobek používat a poraďte se s lékařem nebo s odborníkem na sezení. V opačném případě může dojít k vážnému poranění, jako jsou proleženiny.

ÚDRŽBA: Pravidelně kontrolujte zda švy, popruhy a podložky nevykazují známky opotřebení. Pokud zjistíte výrazné opotřebení, kontaktujte svého dodavatele, který provede kvalifikovanou opravu nebo výměnu výrobků Bodypoint. Za žádných okolností nesmí být tento produkt upravován nebo opravován nequalifikovanými osobami – závisí na něm zdraví a bezpečnost uživatelů!



ČIŠTĚNÍ: Lze prát v pračce při teplotě 60 °C (140 °F). Nebělte. Lze sušit v sušičce při nízké teplotě nebo nechat volně uschnout. Nežehlete. (Když výrobek při prání vložíte do plátěného sáčku, snáze předejdete poškrábání výrobku a pračky.)

ZÁRUKA: Na tento výrobek se vztahuje omezená celoživotní záruka na vady zpracování a materiálu, které se vyskytnou při běžném používání původním spotřebitelem. V případě reklamace se obraťte na dodavatele nebo společnost Bodypoint.

Další informace o výrobcích společnosti Bodypoint a seznam distributorů mimo USA najdete na stránkách www.bodypoint.com.

 Bodypoint™



MDSS GmbH
Schiffgraben 41
D-30175 Hannover
Germany



558 First Ave. S., Suite 300 | Seattle, WA 98104 | 206.405.4555 | 800.547.5716 | www.bodypoint.com

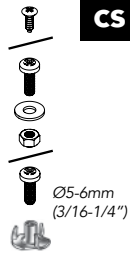
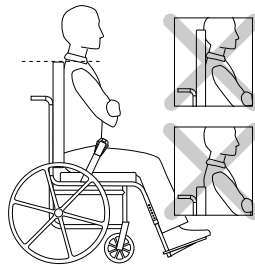
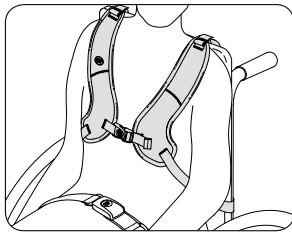

INSTALACE

Posadte uživatele do kolečkového křesla a nastavte správnou pozici pomocí pánevního podpůrného pásu. Podložku PivotFit Shoulder Harness umístěte na hrudník tak, aby horní popruhy vedly přes opěrku zad. Popruhy umístěte mezi krk a ramenní kloub.

⚠ Hrudní popruh by nikdy neměl být výš než hrudní kost uživatele.

POŽADAVKY PRO INSTALACI

1. Kolečkové křeslo s pevnou záďovou opěrkou nebo vodítky popruhů nastavenými přibližně ve výšce ramen (kvůli rozložení tlaku je upraveno nahoru/dolů)
2. Montážní šrouby s minimální nosností v tahu 200lbs/90kg. Nejsou součástí balení.

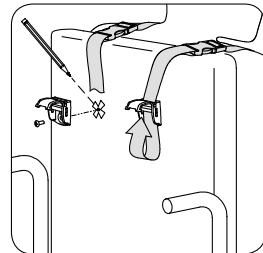
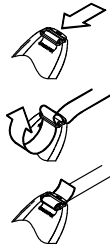
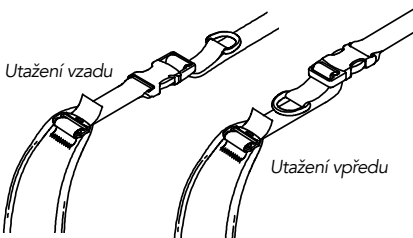

HORNÍ POPRUHY

1. Určete požadovaný směr tahu a připevněte k postroji horní popruh.
2. Nastavte každý ramenní popruh tak, aby dobře seděl, dle šířky ramen a polohy uživatele vsedě. Na záďové opěrce si naznačte umístění montážních šroubů.
3. Upevněte je k záďové opěrce pomocí koncovek Bodypoint a vhodných spojovacích prvků.

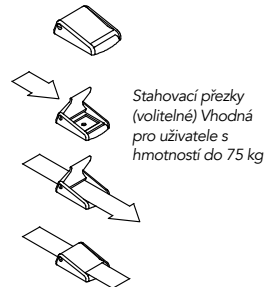
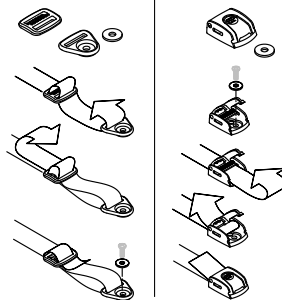
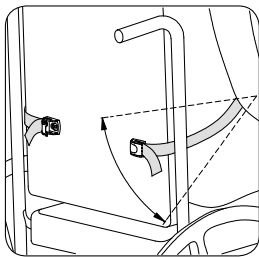

SPODNÍ POPRUHY

Obtočte spodní popruhy okolo záďové opěrky, aniž byste zablokovali jiná zařízení na kolečkovém křesle. Namontujte koncovky mezi dolní žebro a sedák. Upevněte je pomocí vhodných spojovacích prvků.

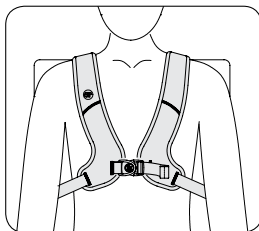

KONTROLA BEZPEČNOSTI

Požádejte uživatele, aby se naklonil dopředu a ze strany na stranu, a zkontrolujte usazení pásu. Zkontrolujte následující aspekty:

1. Normální fungování přezek a seřizovacích popruhů.
2. **Pohodlí** – Pokud postroj dře do krku, upravte polohu horních popruhů.
3. **Pozice** – Pokud je příliš vysoko nebo příliš nízko, upravte spodní popruhy.
4. **Kolize s jinými zařízeními** – Změňte polohu popruhů, pokud je potřeba udělat místo pro mechanismus naklánění sedadla, opěrky, pomocné podložky nebo sondy.

Ramenska Ortoza PivotFit™

ART NOS. SH290 & SH295

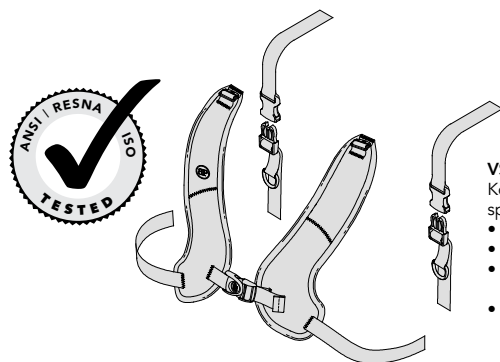

VSEBINA KOMPLETA

Komplet lahko vsebuje enega ali več spodaj naštetih izdelkov:

- Ramenska ortozna PivotFit
- Večsmerni vrhnji trakovi
- Priključek Cinch-Mount™ ali Flat-Mount™
- Varnostne zaponke (dodatno – številka artikla FS032-2)

Ta navodila vsebujejo pomembne informacije za varno uporabo in vzdrževanje vseh Bodypoint ortoz za zdravljenje položaja hrbtnice PivotFit™ Shoulder Harness. Ta navodila predajte uporabniku ali njegovemu negovalcu ter jih skupaj pregledajte in tako zagotovite, da oseba razume navodila.

⚠ OPOZORILO! Izdelek mora namestiti in pritrditi usposobljen strokovnjak za rehabilitacijo.

Pri namestitvi je ta izdelek treba pritrditi s/z:

- ploščatimi pritrdilnimi priključki,
- varovalnimi pritrdilnimi priključki,
- varnostno zaponko (primerna za uporabnike, ki tehtajo največ 75 kg)

Izbirni pripomoček za namestitev pasu Bodypoint se lahko uporablja za pritrditev na invalidske vozičke in sedežne sisteme.

⚠ OPOZORILO! Zaradi tveganja zadušitve je uporaba izdelka brez stabilizacije medenice nevarna – vedno uporabljajte z ustrezno nameščenim pasom za podporo medenice.

UPORABA:

⚠ OPOZORILO! Ta izdelek je namenjen samo uporabi za namestitev osebe v invalidski voziček. NI namenjen za uporabo kot varnostni pripomoček za transportiranje, pripomoček za omejitve premikanja oseb ali za kakršno koli drugo uporabo, pri kateri lahko njegovo nedelovanje povzroči poškodbe. Zloraba tega izdelka ni dovoljena in je nevarna.

⚠ OPOZORILO! Zaradi nenamernega odpenjanja tega izdelka lahko uporabnik pade naprej iz invalidskega vozička. Če je zaradi uporabnikovega gibanja ali njegovih kognitivnih sposobnosti mogoče pričakovati nenamerno odpenjanje, mora biti med uporabo pasu vedno prisoten negovalec. Prepričajte se, da vsi negovalci vedo, kako odpeti izdelek. V nasprotnem primeru lahko to podaljša odpenjanje v sili.

⚠ OPOZORILO! Ko je običajno pri kakršni koli novi sedalni opori, lahko tudi ta izdelek spremeni način sedenja osebe. Uporabniki morajo nadalje izvajati redne aktivnosti za sprostitev pritiska in preverjati nepoškodovanost kože, ne samo tam, kjer se ta izdelek dotika uporabnika, temveč tudi na primarnih območjih pritiska, kot so križnica, noge in zadnjica. Če se pojavi povečana rdečina kože ali razdraženost, izdelek prenehajte uporabljati in se posvetujte s svojim zdravnikom ali specialistom za pravilno sedenje. Če tega ne storite, lahko pride do resnih poškodb, kot so na primer razjede zaradi pritiska.

VZDRŽEVANJE: Redno preverjajte izdelek za znake obrabe na šivih, pasu in blazincah. Če najdete močno obrabo, se obrnite na svojega dobavitelja za strokovno popravilo ali zamenjavo s strani podjetja Bodypoint. V nobenem primeru tega izdelka ne smejo spreminjati ali popravljeni nepooblaščen osebe – od tega sta odvisna zdravje in varnost!

ČIŠČENJE: Pranje 60 °C (140 °F). Beljenje ni dovoljeno. Blago sušenje s centrifugo ali ne ožemati, mokro obesiti in sušiti. Likanje ni dovoljeno. (Če izdelek med pranjem daste v tekstilno vrečko, pomagajte zmanjšati nastanek prask na izdelku in pralnem stroju.)

GARANCIJA: Ta izdelek ima omejeno doživljenjsko garancijo na napake pri izdelavi in materiale, ki temelji na običajni uporabi s strani prvotnega uporabnika. V primeru garancijskih zahtevkov se obrnite na svojega dobavitelja ali podjetje Bodypoint.

Več informacij v Bodypoint izdelkih in seznam dobaviteljev izven ZDA najdete na spletni strani www.bodypoint.com.

 Bodypoint™



MDSS GmbH
Schiffgraben 41
D-30175 Hannover
Germany



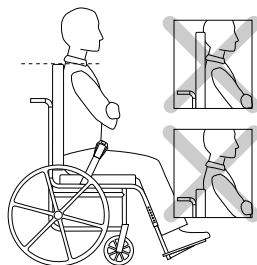
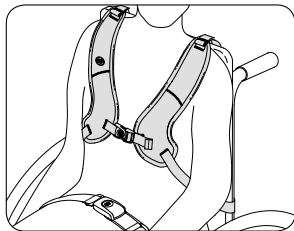

Ø5-6mm
(3/16-1/4")

NAMESTITEV

Uporabnika posadite v invalidski voziček in s pasom za podporo medenice zagotovite pravilno držo. Namestite blazinico ortoze PivotFit shoulder harness na prsni koš z zgornjimi trakovi prek naslona. Trakove namestite med vratom in ramenskim sklepom. ⚠ Pas za prsnico ne sme nikoli biti višje od prsnice uporabnika.

ZAHTEVE ZA NAMESTITEV

1. Invalidski voziček s trdnim naslonjalom ali vodili za trak, nameščenimi približno na višini rame (namestitev navzgor / navzdol za porazdelitev pritiska).
2. Izvlečna sila namestitvenih vijakov mora biti vsaj 200 lbs/90 kg. Niso vključeni v komplet.

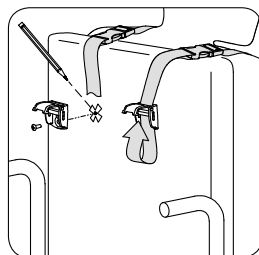
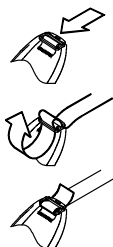
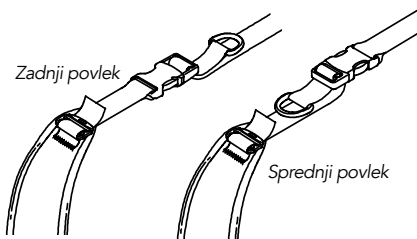

VRHNI TRAKOVI

1. Določite zeleno smer vlečenja za prilagoditev in pripnite vrhni trak na pas.
2. Prilagodite vsak ramenski trak, da se udobno prilega, glede na širino uporabnikovega ramena in položaj sedenja. Na naslonu označite položaje za montažne vijake.
3. Pritrdite na naslov z Bodypointovimi končnimi priključki in primernimi pritrdilnimi elementi.

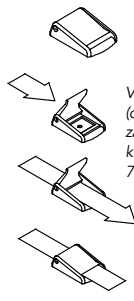
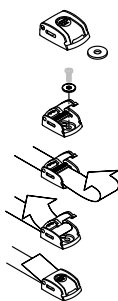
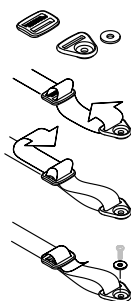
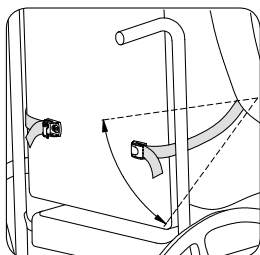

Varnostne zaponke (dodatno) primerna za uporabnike, ki tehtajo največ 75 kg.

SPODNI TRAKOVI

Ovijte spodnje trakove okoli naslona, tako, da ne ovirate drugih naprav na invalidskem vozičku. Končno opremo montirajte med najnižjim rebrom in sedežem. Pritrdite s primernimi pritrdilnimi elementi.

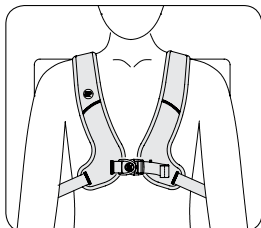

VARNOSTNI PREGLED

Uporabnik naj se nagne naprej in na stran, da preverite prileganje. Preverite:

1. Običajno delovanje zaponk in prilagoditvenih trakov.
2. Udobje – v primeru drgnjenja vratu prestavite zgornje trakove.
3. Položaj – če je ortozna previsoko ali prenizko, prilagodite spodnje trakove.
4. Uporaba z drugimi napravami – trakove po potrebi prestavite, da sprostite mehanizem za nastavev nagnjenosti sedala, naslone za roke, dodatne blazinice ali cevke za hranjenje.

PIVOTFIT™ 肩部ハーネス 取扱説明書

ART NOS. SH290 & SH295

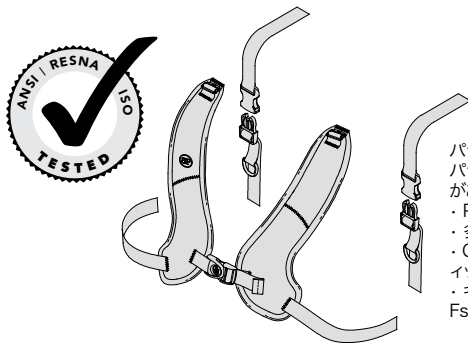

パッケージの内容

パッケージは以下の一つ以上を含む場合があります。

- ・ PivotFit 肩部ハーネス
- ・ 多方向型上部ストラップ
- ・ Cinch-mount または flat-mount エンドフイティング
- ・ キャンバックル (オプション、物品番号 Fs032-2)

この説明書にはBodypointのすべてのPivotFit™ 肩部ハーネスの安全な使用とメンテナンスに必要な重要情報が記載されています。使用者またはその介護人にこの説明書を渡し、内容を説明して、インストラクションが確実に理解されるようにしてください。

⚠ 警告! 製品は有資格のリハビリ技師が取付け、固定してください。

取付けの際、本製品は以下の物と取付けてください。

FLAT-MOUNT エンド フィットting

CINCH-MOUNT エンド フィットting

カムバックル (体重75KGまでの使用者には)

車椅子や座位保持装置への取付けには、オプションのBODYPOINTベルト取付けハードウェアを使用することができます。

⚠ 警告! 窒息の虞があるため、骨盤部を安定させずに本製品を使用するのは危険です。常にしっかりと固定した骨盤支持ベルトと共に使用してください。

⚠ 警告! 本製品は車椅子または作業椅子に座っている人の位置決めのためにのみ使用してください。輸送用安全装置、個人用拘束装置としての使用、または故障が傷害を招く可能性のあるその他の適応での使用は意図していません。本製品の誤用は認可されず、危険です。

⚠ 警告! 本製品が誤って外れると、使用者が前に倒れる可能性があります。使用者の動作または認識能力によって誤って外れる可能性があります。介護中は必ず本製品が付き添う必要があります。介護人は必ず本製品の外し方を知っておく必要があります。これができないと、緊急時に取り外しが遅れる恐れがあります。

⚠ 警告! 新しい座位保持装置と同様に、この製品により人の座り方が変わる可能性があります。使用者

は、この製品が使用者に接触する部位だけでなく、仙骨、脚、臀部など圧力を受ける主な部分について、通常の圧力開放と皮膚の完全性チェックを引き続き実行しなければなりません。皮膚の赤みが増したり、炎症が起きる場合は、使用を止めて、医師がシーティングの専門家に相談してください。そのままにしておくと、褥瘡など重傷を負う恐れがあります。

メンテナンス：縫い目、ウェビング、パッドに摩擦の兆候がないか、定期的に点検してください。大きな摩擦があった場合は、サプライヤーに連絡してBODYPOINTの認定修理または交換を受けてください。いかなる場合も、資格のない人がこの製品を変更したり、修理したりしないでください。健康と安全がそれにかかっています!

 洗浄：洗濯機洗い、温水、60°C (140°F)。漂白しないこと。乾燥機乾燥、低温、またはそのまま干して乾燥。アイロンをかけないこと。(洗濯中は製品を布袋に入れ、製品やマシンに傷が付かないようにしてください。)

保証：この製品には、オリジナルの消費者による正常な使用から生ずる材料および仕上がりにおける瑕疵に対する生涯限定保証が付いています。保証請求については、サプライヤーまたはBODYPOINTに連絡してください。

BODYPOINT製品の詳細情報、および米国外の販売代理店の一覧は、WWW.BODYPOINT.COMをご覧ください。

 Bodypoint®

 EC REP

MDSS GmbH
Schiffgraben 41
D-30175 Hannover
Germany

 CE

558 First Ave. S., Suite 300 | Seattle, WA 98104 | 206.405.4555 | 800.547.5716 | www.bodypoint.com

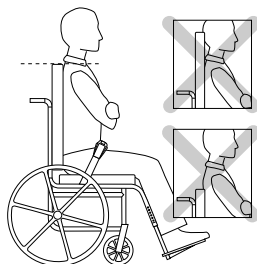
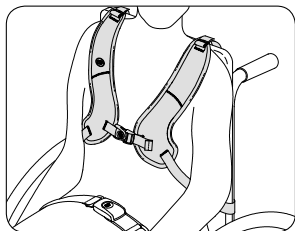

Ø5-6mm
(3/16-1/4")

取付け

使用者に車椅子に座ってもらい、骨盤支持ベルトで姿勢を正します。背もたれの上部ストラップでPivotFit肩ハーネスを胸部に置きます。ストラップを首部と肩関節の間に配置します。胸骨ストラップは決して使用者の胸骨より上まで上げないでください。

取付け要件

1. 固体制の背もたれまたはストラップガイド付きの車椅子は、およそ肩の高さにセットされます。(圧力配分のため、上下に調節してください)
2. 最低90kg/200ポンドの引抜き強度のある取付けねじ。同梱されていません。

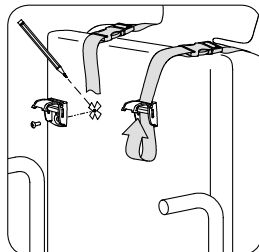
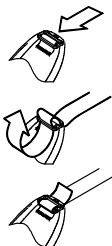
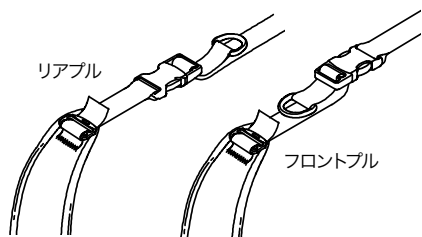

上部ストラップ

1. 引く方向として望ましい方向を判断し、上部ストラップをハーネスに取り付けます。
2. 使用者の肩幅と座位に従って、各肩ストラップを快適にフィットするよう調節します。背もたれに、ねじを取り付けるための印を付けます。
3. Bodypointのエンドフィッティングと適切な留め具を使用して背もたれに装着します。

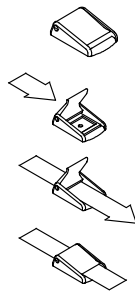
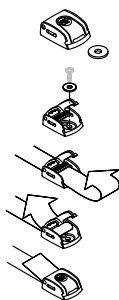
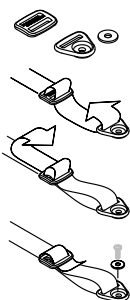
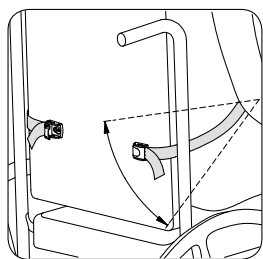

カムバックル (オプション) 体重75kgまでの使用者には

下部ストラップ

車椅子の他の装置を妨害しないようにして下部ストラップを背もたれの周りに巻きます。最下位肋骨からシートまでの間にエンドフィッティングを取付けます。適切な留め具を使用して装着します。

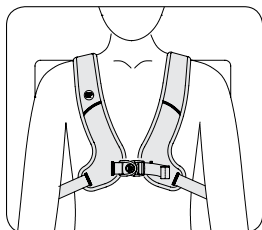

安全点検

使用者に前方や左右交互に傾てもらい、固定を確認します。

確認事項:

1. バックルや調節ストラップの正常な動作。
2. 快適度 - 首部にすれるようなら、上部ストラップを再配置します。
3. 位置 - 高すぎたり低すぎたりすれば、下部ストラップを調節します。
4. 他の装置の妨害 - 必要に応じてストラップを再配置し、車椅子の傾斜機構、肘掛け、付属品パッドや、栄養チューブから妨害物を取り除きます。

PIVOTFIT™ 肩带装和使用者说明S

ART NOS. SH290 & SH295

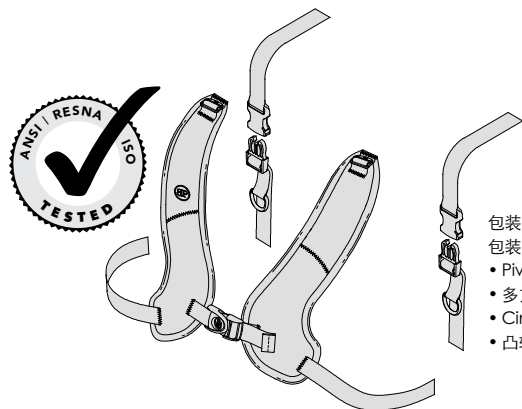

包装内容

包装内可能包含以下一个或多个组件：

- PivotFit 肩带
- 多方向上绑带
- Cinch-mount 或 Flat-mount 扣接件
- 凸轮带扣（可选，部件号 Fs032-2）

这些说明提供了安全使用和维护所有 Bodypoint PivotFit™ 肩带的重要信息。将这些说明提供给使用者或其照护者并进行讲解，确保其理解说明内容。

△警告！ 产品应该由合格的康复技师安装和调试。

本产品在安装时应采用以下装置：

FLAT-MOUNT 扣接件

CINCH-MOUNT 扣接件

凸轮带扣（适合体重不超过 75KG 的用户使用）

可选的 BODYPOINT 腰带安装五金件可用于安装到轮椅和座椅系统。

△警告！ 由于存在窒息风险，因此在未稳定骨盆的情况下使用本产品非常危险 - 始终与正确安装的骨盆支撑腰带配合使用。

△警告！ 本产品仅可用于在轮椅或工作椅中固定使用者。本产品不适合作为交通安全装置、个人束缚装置，或其他任何因装置故障可能导致人身伤害的应用。本产品的错误用途未经授权，并且是不安全的。

△警告！ 本产品发生意外松脱可能导致使用者向前跌倒。如果使用者的活动或认知能力可能导致意外松脱，则在使用本产品时，必须始终有照护者在场。确保所有照护者都了解如何解开本产品。否则可能导致紧急情况下出现延迟松脱。

△警告！ 与任何新型座椅支撑一样，本产品可能改变个人的就坐方式。使用者必须持续练习常规减压活动和进行皮肤完整性检查，包括本产品与使用者的接触部位，以及主要承压部位，例如骶骨、腿和臀部。如果皮肤红肿或过敏现象增多，请停止使用并咨询您的医生或座椅专家。否则可能导致压疮等严重伤害。

维护：定期检查缝合部位、织带和衬垫是否有磨损迹象。如果发现明显磨损，请联系您的供应商，由 BODYPOINT 提供合格的修理或更换。任何情况下不得由非合格人员修改或修理本产品 - 这关系到您的健康和生命安全！

 清洗：温水 60° C (140° F) 机洗。切勿漂白。低温烘干或悬挂滴干。切勿熨烫。（在洗涤时将产品置于布袋内有助于防止产品与机器发生刮擦。）”

担保：本产品针对原始消费者正常使用下出现的工艺和材料缺陷提供有限终身保修。有关保修索赔，请联系您的供应商或 BODYPOINT。

有关 BODYPOINT 产品的更多信息以及美国境外的分销商列表，请访问 WWW.BODYPOINT.COM。

 Bodypoint®

 EC REP

MDSS GmbH
Schiffgraben 41
D-30175 Hannover
Germany

 CE

558 First Ave. S., Suite 300 | Seattle, WA 98104 | 206.405.4555 | 800.547.5716 | www.bodypoint.com

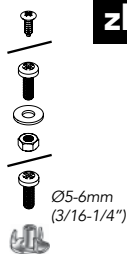
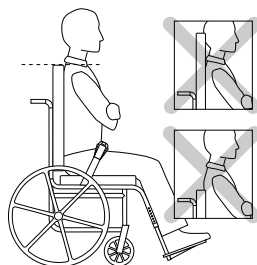
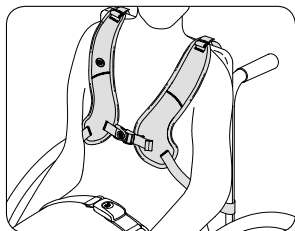

安装

让使用者坐在轮椅中并使用骨盆支撑腰带保持正确的坐姿。将PivotFit 肩带衬垫置于胸部，并将上绑带置于靠背上。将绑带置于颈部和肩关节之间。胸带切勿高过使用者的胸骨。

安装要求

1. 配备坚固靠背或绑带导引的轮椅设置在约肩高位置 (向上/向下调整压力分配)
2. 安装螺钉具有至少 90kg/200lbs 的拉拔强度。未在包装中附带

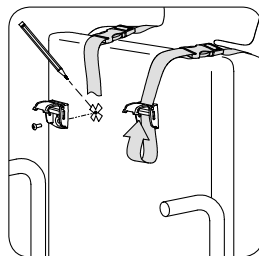
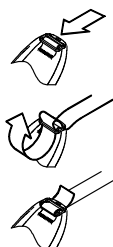
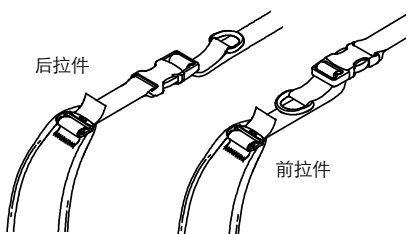

上绑带

1. 确定所需的调整拉动方向并将上绑带系在肩带上。
2. 根据使用者的肩宽和坐姿调整每条肩带，以获得舒适的配合。为安装螺钉标记好靠背。
3. 使用 Bodypoint 扣接件和合适的固定扣连接到靠背。

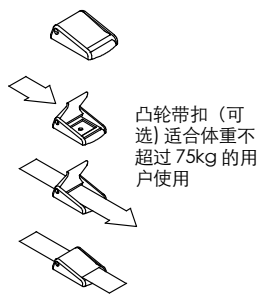
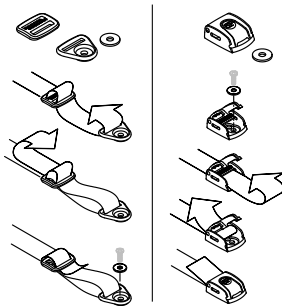
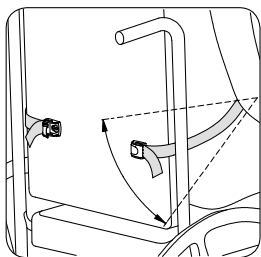

下绑带

将下绑带缠在靠背上，不要妨碍轮椅上的其他装置。在最下面一根肋骨的位置与座椅之间安装扣接件。使用合适的固定扣进行连接。

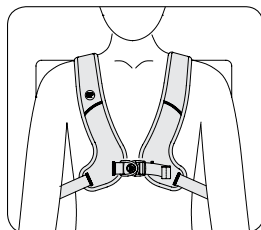

安全检查

让使用者前倾和侧向摆动身体以检查配合度。检查：

1. 能否正常操作带扣和调整绑带。
2. 舒适度 - 如果摩擦颈部，则调整上绑带位置。
3. 位置 - 如果过高或过低，则调整下绑带。
4. 是否妨碍其他装置 - 根据需要调整绑带位置，避免妨碍座椅的倾斜机构、扶手、辅助衬垫或喂食管。